

ENGLISH

Video Camcorder

8mm
COLOUR LCD

VP-L800U/L800/L850/
L850D/L870

8 VP-L800U

Hi 8 VP-L800/L850/
L850D/L870

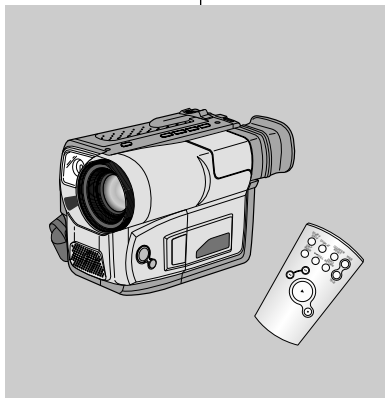

CZECH

Videokamery Systému

8mm
Barevný displej LCD

VP-L800U/L800/L850/
L850D/L870

8 VP-L800U

Hi 8 VP-L800/L850/
L850D/L870

SAMSUNG

ELECTRONICS

Owner's Instruction Book

Before operating the unit, please read this instruction book thoroughly, and retain it for future reference.



This product meets the intent of
Directive 89/336 CEE, 73/23 CEE, 93/68 CEE.

NÁVOD K OBSLUZE

Před použitím videokamery si podrobně přečtete tento návod k obsluze a držte se všech v něm uvedených pokynů.



Tento produkt splňuje podmínky dle nařízení
89/336 CEE, 73/23 CEE, 93/68 CEE.

AD68-00607L

Table of Contents

Precautions and Safety Instructions	
Getting to Know Your Camcorder	
Features	8
Descriptions	
■ Front View/Side View/Rear View	9, 10, 11
■ OSD (On Screen Display)	12
Accessories Supplied with Your Camcorder	14
Remote Control (VP-L850/L850D/L870 only)	15
■ Self Recording with the Remote Control	15
Preparing	
Adjusting the Hand Strap and Shoulder Strap	16
Lithium Battery Installation	17
Connecting a Power Source	18
■ To use the AC Power Adapter	18
■ To use the Battery Pack	19
Using the Battery Pack	20
■ The time table of Continuous Recording time	20
■ Display of Battery Level	21
Inserting and Ejecting a Cassette	22
Basic Shooting	
Making your first recording	23
Tips for Stable recording	25
■ Recording with the LCD display	25
■ Recording with the Viewfinder	25
Adjusting the LCD	26
Adjusting Focus of the VIEWFINDER	27
Playing back the tape on the LCD	28
■ Adjusting the LCD during PLAY	29
■ Controlling the Sound from the Speaker	29
■ Viewing a Still Picture	29
■ Picture Search	29
Advanced Shooting	
Zooming In and Out	30
Digital Zoom	31
EASY mode (for beginners)	31
CUSTOM-Creating your own customized recording settings	34

Obsah

Upozornění a bezpečnostní pokyny	
Seznámení s videokamerou	
Význačné vlastnosti	8
Popis ovládacích prvků	
■ Čelní pohled/Boční pohled/Pohled zezadu	9, 10, 11
■ Displej hledáčku	12
Příslušenství dodávané s videokamerou	14
Dálkové ovládání (VP-L850/L850D/L870)	15
■ Pořizování záznamu se samospouští	15
Nastavení videokamery	
Nastavení pásku pro ruku a popruhu pro přenášení	16
Instalace lithiové baterie	17
Připojení videokamery k napájecímu zdroji	18
■ Připojení síťového adaptéru	18
■ Připojení akumulátoru	19
Použití akumulátoru	20
■ Tabulka časů nepřetržitého záznamu	20
■ Kontrolní údaj o stavu baterie	21
Vložení a vyjmutí záznamové kazety	22
Základy záznamu	
Váš první videozáznam	23
Několik doporučení pro snímání obrazu	25
■ Snímání pomocí LCD monitoru	25
■ Snímání pomocí hledáčku	25
Nastavení LCD monitoru	26
Nastavení hledáčku	27
Přehrávání záznamu na LCD monitoru	28
■ Kontrola zvuku z reproduktoru	29
■ Ovládání úrovně hlasitosti reproduktoru	29
■ Prohlížení zastaveného obrázku	29
■ Vyhledání obrázku	29
Techniky záznamu	
Funkce Zoom In a Out	30
Digitální Zoom	31
Režim EASY (pro začátečníky)	33
CUSTOM- nastavení pro tvorbu vaší vlastní nahrávky	34

Table of Contents

DIS (Digital Image Stabilizer, VP-L850/L850D/L870 only)	35
MF/AF (Manual Focus/Auto Focus)	36
BLC (Back light compensation)	37
Program AE (Automatic Exposure)	38
DSE (Digital Special Effects) in CAMERA mode	40
Setting and Recording DATE/TIME	42
Selecting and Recording a Title	44
Fade In and Out	46
PIP (VP-L850/L850D/L870 only)	47
Snap Shot (VP-L850/L850D/L870 only)	48
White Balance	49
Demonstration	50
Setting the Date/Title Colour	51
Lighting Techniques	52

Playing back the Tape

Viewing on the LCD	53
Viewing on a TV monitor	53
Various Functions in PLAYER mode	55
Adjusting the LCD	56
Setting the Speaker ON/OFF	56
DSE in PLAYER mode	57

Maintenance

Cleaning and caring for your Camcorder	57
■ Cleaning the Viewfinder	57
■ Cleaning the LCD Panel	57
■ Cleaning the Video Heads	58
■ Storing the Camcorder	58

USB interface (VP-L870 only)

Installing USB Media 2.0 program	60
----------------------------------------	----

Using Your Camcorder Abroad**Troubleshooting Check**

Self Diagnosis Display	64
Checking	65
Moisture Condensation	67

Specifications**Index**

Obsah

DIS (digitální stabilizátor obrazu, pouze u modelu VP-L850/L850D/L870) ...	35
Ruční zaostřování /Automatické zaostřování	36
BLC	37
Program AE (automatické nastavení)	38
DSE (zvláštní digitální efekty) v režimu CAMERA	40
Nastavení a záznam funkce DATUM/ČAS	42
Výběr a zaznamenání titulku	44
Funkce Fade In a Fade Out	46
PIP (pouze u modelu VP-L850/L850D/L870)	47
Funkce Snap Shot (pouze u modelu VP-L850/L850D/L870)	48
Funkce White Balance (vyvážení bílé)	49
Ukázka	50
Nastavení barvy data/titulku	51
Osvětlovací techniky	52

Přehrávání záznamu

Prohlížení s pomocí LCD monitoru	53
Prohlížení na obrazovce TV přijímače	53
Různé funkce v režimu PLAYER	55
Nastavení LCD	56
Nastavení reproduktoru ON/OFF	56
DSE v režimu PLAYER	57

Údržba

Čištění a údržba videokamery	57
■ Čištění hledáčku	57
■ Čištění LCD monitoru	57
■ Čištění videohlav	58
■ Ukládání videokamery	58

USB připojení (pouze u VP-L870)

Přenos digitálního obrázku přes USB port	60
------------------------------------------------	----

Použití videokamery v zahraničí**Kontrola, řešení problému**

Diagnostické prvky na displeji	64
Kontrola	65
Problémy s vlhkostí	67

Technické údaje**Rejstřík**

Precautions and Safety Instructions

Precautions regarding rotation of LCD screen

Please rotate the LCD screen carefully as illustrated. Over rotation may cause damage to the inside of the hinge that connects the LCD screen to the Camcorder.

- 1) LCD screen closed.
- 2) Standard recording by using the LCD screen.
- 3) Making a recording by looking at the LCD screen from the top.
- 4) Making a recording by looking at the LCD screen from the front.
- 5) Making a recording with the LCD screen closed.

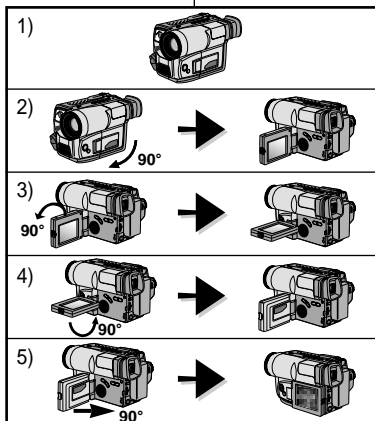

Upozornění a bezpečnostní pokyny

Upozornění, týkající se otáčení obrazovky LCD monitoru

Prosíme Vás, abyste při manipulaci s panelem monitoru postupovali velmi opatrně a pouze podle pokynů k následujícím obrázkům. Jiné manipulace zejména při otáčení panelu mohou vést k poškození jeho připojení k videokameře. Nezvedejte videokameru za LCD monitor.

- 1) Panel LCD monitoru je uzavřen.
- 2) Poloha při běžném standardním natáčení s pomocí LCD monitoru.
- 3) Natáčení s pohledem do LCD monitoru shora.
- 4) Natáčení s pohledem do LCD monitoru zepředu.
- 5) Natáčení s pohledem do zaklopeného LCD monitoru.

Precautions regarding the LENS

- ⚠ Do not point the LENS toward the sun. Direct sunlight can damage the CCD (Charge Coupled Device).

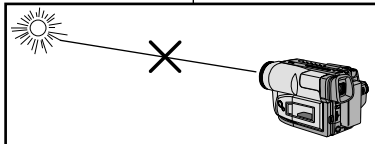

Upozornění, vztahující se k Objektivu

- ⚠ Nezaměřujte objektiv na slunce. Přímé sluneční světlo by mohlo poškodit snímač CCD.

Precautions and Safety Instructions

Precautions regarding the electronic viewfinder

- 1) Do not place the camcorder so that the viewfinder is pointing towards the sun. Direct sunlight can damage the inside of the viewfinder. Be careful when placing the camcorder under sunlight or by a window.
- 2) Do not pick up the camcorder by the viewfinder.
- 3) Over rotation may cause damage to the viewfinder.

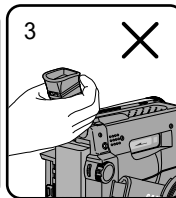
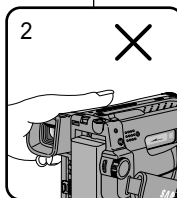
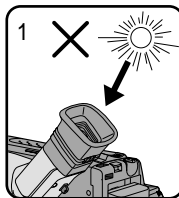

jej do brašny). Buďte opatrní též při odkládání videokamery v blízkosti okna či v autě.



- 2) Nezvedejte videokameru za hledáček.
- 3) Neopatrné otáčení může poškodit hledáček.

Precautions regarding moisture condensation

- 1) A sudden rise in atmospheric temperature may cause condensation to form inside the camcorder.

for example:

- When you take the camcorder from cold temperature outside to warm temperature inside during the winter.
- When you take the camcorder from cool temperature inside to hot temperature outside during the summer.

- 2) If the “DEW()” protection feature is activated, leave the camcorder in a dry, warm room with the cassette compartment opened and the battery removed.
- 3) If you want to override the “DEW()” protection feature after it has been unexpectedly activated, detach the battery pack and lithium battery and then replace them. Please make sure that the condensation has disappeared completely. (see page 67)

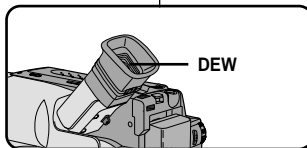

Upozornění a bezpečnostní pokyny

Elektronický hledáček



- 1) Neodkládejte videokameru na přímé sluneční světlo. Přímé působení slunečního světla přes čočku okuláru může velmi rychle poškodit vnitřní plochu hledáčku (tzv. “vypálit”) displej elektronického hledáčku a jeho okolí). Buďte proto velmi opatrní při přerušení natáčení za přímého slunce (nenosit přístroj jen zavěšený na krku, ale vložít

- 2) Nezvedejte videokameru za hledáček.
- 3) Neopatrné otáčení může poškodit hledáček.

Kondenzace vlhkosti

- 1) Změny teploty okolního prostředí mohou způsobit kondenzaci vlhkosti uvnitř videokamery.

Například:

- Jestliže v zimě přenesete videokameru z vnějšího chladného prostředí do teplé místnosti.
 - Jestliže v létě přenesete videokameru z chladného prostředí uvnitř domu ven do horka.
- 2) Jako částečná ochrana proti této nepříznivým vlivům má kamera nainstalován vlhkostní senzor. Jestliže senzor zareaguje na nepříznivé podmínky, objeví se na displeji indikace “DEW()”. V tomto případě nebude žádná z funkcí videokamery (vyjma EJECT) fungovat. Otevřete prostor kazety, odpojte akumulátor a nechte videokameru alespoň 2 hodiny v suché, teplé místnosti.
 - 3) Jestliže se indikace “DEW()” objeví nečekaně nebo setrvává i po vysunutí přístroje, vyjměte akumulátor a lithiovou baterii. Přesvědčete se, že vlhkost uvnitř videokamery byla zcela odstraněna a po chvíli je vložte zpět. Varovné signály by se jí neměly objevit, bude ale nutné nastavit znovu datum a čas. Přetrvávají-li problémy, obraťte se na servis. (viz instrukce na str.67)

Precautions and Safety Instructions

Precautions regarding the battery pack

- ❖ Make sure that the battery pack is charged before shooting outdoors.
- ❖ To preserve battery power, keep your camcorder turned off when you are not operating it.
- ❖ When your camcorder is in CAMERA mode, if it is left in STANDBY for more than 5 minutes without operation, it will automatically turn off to protect against un-necessary battery discharge.
- ❖ It is a good idea to use the viewfinder instead of the LCD when shooting for a long time because the LCD uses more battery.
- ❖ Make sure that the battery pack is fitted firmly into place. Dropping the battery pack might damage it.
- ❖ When the battery reaches the end of its life please contact your local dealer.
The batteries have to be dealt with as chemical waste.

Precautions regarding the Lithium battery

Warning: Keep the LITHIUM BATTERY out of the reach of children. Should the battery be swallowed, consult a doctor immediately.

- ❖ The lithium battery maintains the clock function, TITLE, CUSTOM function and preset contents memory; even if the battery pack or AC power adapter is removed.
- ❖ The lithium battery for the camcorder lasts about 8-10 months under normal operation from time of installation.
- ❖ When the lithium battery becomes weak or dead, the date/time indicator will flash for about five seconds when you set the power switch to CAMERA. In this case, replace the lithium battery with CR2025 type. (see page 17)

WARNING:

LITHIUM BATTERY MUST BE RECYCLED OR DISPOSED OF PROPERLY.



*When the lithium battery becomes weak or dead please contact your local dealer. The batteries have to be disposed of as chemical waste.

Upozornění a bezpečnostní pokyny

Akumulátor

- ❖ Zabraňte možnosti dotyku kovových předmětů s kontakty akumulátoru. Mohou způsobit zkrat a poškození akumulátoru.
- ❖ Udržujte kontakty akumulátoru v čistotě! Videokamera, síťový adaptér a akumulátoru nebudou správně pracovat, pokud budou jejich kontakty znečištěny. Před použitím zkontrolujte jejich stav a pokud je to nutné, očistěte je suchou měkkou látkou nebo papírovým kapesníkem.
- ❖ Před filmováním mimo domov se přesvědčte, že je akumulátor nabitý. Pokud právě nenatáčíte, pro ochranu před jeho zbytečným vybitím kameru vypněte. Jestliže je videokamera v režimu CAMERA nastavena do režimu STANDBY, automaticky se po 5 minutách vypne, aby bylo zabráněno zbytečnému vybití akumulátoru.
- ❖ Doporučujeme při dlouhém natáčení používat hledáček místo LCD monitoru.
- ❖ Přesvědčte se, že je akumulátor správně vložen do videokamery. Pád může akumulátor poškodit.
- ❖ Jestliže akumulátor skončil svoji životnost, spojte se s Vaším dodavatelem. S akumulátorem nakládejte jako s chemickým odpadem.

Lithiové baterie

Upozornění: Volně ležící lithiovou baterii chraňte zejména před dětmi. Pokud by dítě baterii spolkl, volejte ihned lékaře.

- ❖ Lithiová baterie podporuje funkci hodin, titulků, funkci CUSTOM a přednastavený obsah paměti; a to i tehdy, když je baterie vyjmuta.
- ❖ Při normálním provozu videokamery je lithiová baterie schopna zajišťovat tyto funkce po dobu 8 až 10 měsíců.
- ❖ Když se přiblíží konec její životnosti, začne při přepnutí videokamery do režimu CAMERA po dobu asi 5 vteřin blikat indikace data/času.
V tomto případě vyměňte lithiovou baterii - použijte typ CR2025. (viz instrukce na str.17)

Upozornění:

Stará lithiová baterie musí být recyklována nebo odložena do k tomu určených odpadových nádob.



* Jestliže životnost akumulátoru skončila, spojte se s Vaším dodavatelem. Baterie je chemickým odpadem.

Precautions and Safety Instructions

Precautions when Recording or Playback using LCD

- 1) High precision technology is used to manufacture the LCD display. However, there may be some tiny black specks (red, blue or green in colour) that constantly appear on the LCD display. These specks are normal and do not affect the recorded picture in anyway.
- 2) When using the LCD display outdoors or in direct sunlight, it may be difficult to see. In this case, we recommend that you use the viewfinder.
- 3) The LCD display's OSD is turned off when the LCD is turned to the forward facing position.

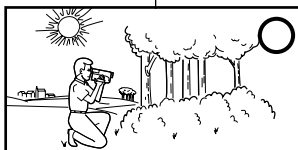

Precautions when using the hand strap

- ⌘ It is very important to adjust the hand strap correctly so that the camera can be held steady. (see page 16)
- ⌘ Do not insert your hand in the hand strap forcibly, as it may result in damaging the velcro locking system.

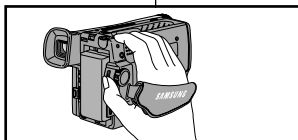

Precautions when cleaning the video heads

- ⌘ To ensure normal recording and clear pictures, ensure that the heads are kept clean. When playing back the pictures, if they are noisy or hardly visible, the video heads may be dirty. If this happens, clean the video heads with a dry type head cleaning tape.
- ⌘ Do not use the wet type of head cleaner as it may damage the video heads. (see page 58)

5 minutes off timer in STANDBY mode

- ⌘ To protect against tape and head-drum wear, your camcorder will automatically turn itself off if left in STANDBY mode without operation for more than 5 minutes.

Upozornění a bezpečnostní pokyny

Záznam nebo přehrávání s pomocí LCD monitoru

- 1) LCD monitor je vyroben s použitím vysoce přesné technologie. Během jeho používání se mohou objevit drobné černé skvrny v barvě, které jsou normálním projevem jeho funkce a nemají žádný vliv na zaznamenávaný obraz.
- 2) Pokud používáte LCD monitor při filmování venku na přímém slunečním světle, můžete mít problémy s viditelností obrazu na monitoru. V takových případech doporučujeme použití hledáčku.
- 3) LCD monitor je vypnut, jestliže je natočen při natáčení pro pohled zepředu.

Popruh pro ruku

- ⌘ Pro správné držení kamery při snímání je důležité nastavit popruh pro ruku podle instrukcí na str.16.
- ⌘ Nezasunujte ruku do popruhu násilím - mohlo by dojít k poškození uchytu (držáku) popruhu pro ruku.

Čištění videohlavy

- ⌘ Jestliže při normálním záznamu je obrázek čistý, jsou čisté i videohlavy. Jestliže přehrávaný obrázek nese stopy šumu nebo poškození, jsou videohlavy znečištěny. V takovém případě použijte čisticí kazetu. Nikdy nepoužívejte mokrého typu čisticí kazety - můžete poškodit videohlavy.
- ⌘ Nikdy nepoužívejte čisticí kazetu mokrého typu - mohla by poškodit videohlavu. (viz str. 58)

Automatické vypínání videokamery po 5 minutách v režimu STANDBY

- ⌘ Pro ochranu pásky a jeho nežádoucím přilnutí k bubnu hlavy se videokamera automaticky vypne asi po 5 minutách, kdy je přepnuta do režimu STANDBY a není v provozu (sledování 5 minut pracuje pouze je -li vložena kazeta). Tento režim slouží i k ochraně baterií před zbytečným vybitím.

Getting to Know Your Camcorder

Features

Your camcorder has many features available when recording or during playback.

Snap Shot (VP-L850/L850D/L870 only)

The Snap Shot function allows you to take a still picture as well as time limited audio. (see page 48)

PIP (VP-L850/L850D/L870 only)

The PIP(Picture-In-Picture) function shows the whole shot while recording with the Digital Zoom in use. (see page 47)

BLC

When you shoot a subject with the light source behind the subject or a subject with a light background, the BLC function should be switched on. (see page 37)

■ BLC: Back Light Compensation

DSE (Digital Special Effects)

The DSE gives a creative look to your films by adding various special effects. (see page 40)

Program AE (Auto Exposure)

The Program AE allows the shutter speed and aperture to adjust to the type of picture to be filmed. (see page 38)

DIS (VP-L850/L850D/L870 only)

The DIS(Digital Image Stabilizer) compensates for unstable images caused by hand shake, particularly at high magnification. (see page 35)

22x High ratio zoom lens

This Video camera has a optical zoom capability of up to 22 times magnification of a normal image. (see page 30)

Digital Zoom

Zooms more than 22x are performed digitally. (see page 31)

Macro

The macro function allows you to shoot your subject at close range. (see page 30)

Seznámení s videokamerou

Význačné vlastnosti

Vaše videokamera má řadu výborných prostředků pro pořízení záznamu a přehrávání:

Snap Shot (pouze u modelu VP-L850/L850D/L870)

Funkce umožňuje natáčet nehybný objekt po omezenou dobu v režimu CAMERA. (viz str. 48)

PIP (pouze u modelu VP-L850/L850D/L870)

Funkce ukazuje střed snímku při natáčení s funkcí Digital Zoom v režimu Camera. (viz str. 47)

BLC

Funkce umožňuje zvýraznit objekt, který má za sebou zdroj světla nebo silně osvětlené pozadí. (viz str. 37)

■ BLC: Kompenzace protisvětla (Back Light Compensation)

Funkce DSE - Speciální digitální efekty (Digital Special Effects):

Funkce umožňuje dodat Vaším nahrávkám pomocí zvláštních efektů výtvarný vzhled. (viz str. 40)

Program AE - Automatická expozice (Automatic Exposure)

Funkce umožňuje přizpůsobit automaticky clonu a expoziční dobu závěrky charakteru snímané scény. (viz str. 38)

DIS (Digitální stabilizátor obrazu VP-L850/L850D/L870)

Funkce kompenzuje chvění obrazu, způsobené třesoucí se rukou, zvl. při velkém zvětšení. (viz str. 35)

Zoom 22x - 22násobné zvětšení

V záznamové technice poskytuje funkce Zoom možnost změnit velikost snímaného objektu.

Funkci použijte pro profesionální vzhled záznamu. (viz str. 30)

Digitální Zoom

Digitální Zoom umožňuje ještě další zvětšení obrazu. (viz str. 31)

Režim MACRO

Tato funkce umožňuje snímat objekty v malé vzdálenosti od objektivu. (viz str. 30)

Getting to Know Your Camcorder

Seznámení s videokamerou

Front View

Čelní pohled - funkční a ovládací prvky

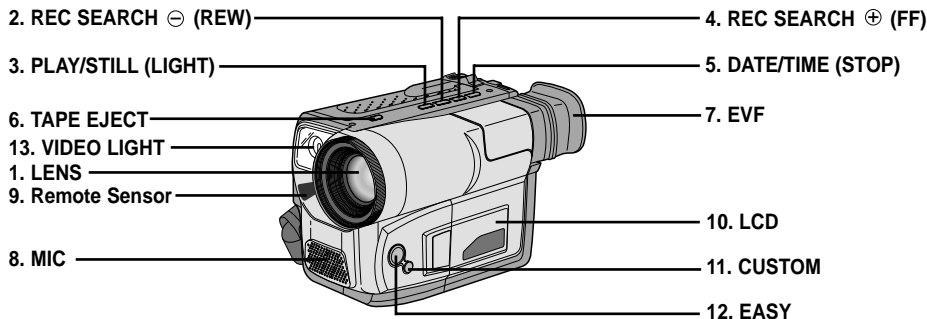

1. Lens (see page 68)
2. **REC SEARCH ⊖ (REW)**
REC SEARCH ⊖ works in STANDBY mode. (see page 24)
REW works in PLAYER mode. (see page 55)
3. **PLAY/STILL (LIGHT)** (see page 54)
PLAY/STILL works in PLAYER mode.
LIGHT works in CAMERA mode. (VP-L850/L850D/L870 only)
4. **REC SEARCH ⊕ (FF)**
REC SEARCH ⊕ works in STANDBY mode. (see page 24)
FF works in PLAYER mode. (see page 55)

5. **DATE/TIME (STOP)**
DATE/TIME works in CAMERA mode. (see page 42)
STOP works in PLAYER mode. (see page 54)
6. **TAPE EJECT** (see page 22)
Use when ejecting the tape.
7. **EVF (Electronic Viewfinder)**
8. **MIC**
MIC works in CAMERA mode.
9. **Remote Sensor (VP-L850/L850D/L870 only)**
10. **LCD (see page 26)**
11. **CUSTOM**
CUSTOM works in CAMERA mode.
12. **EASY**
EASY works in CAMERA mode.
13. **VIDEO LIGHT (VP-L850/L850D/L870 only)**

1. **Objektiv (viz str.68)**
2. **REC SEARCH ⊖ (REW)**
REC SEARCH ⊖ pracuje v režimu STANDBY. (viz str.24)
REW pracuje v režimu PLAYER. (viz str.55)
3. **PLAY/STILL (LIGHT)**
PLAY/STILL pracuje v režimu PLAYER. (viz str.54)
LIGHT pracuje v režimu CAMERA. (VP-L850/L850D/L870)
4. **REC SEARCH ⊕ (FF)**
REC SEARCH ⊕ pracuje v režimu STANDBY. (viz str.24)
FF pracuje v režimu PLAYER. (viz str.55)
5. **DATE/TIME (STOP)**
Přístupné v režimu CAMERA. (viz str.42)
STOP pracuje v režimu PLAYER. (viz str.54)
6. **TAPE EJECT (viz str.22)**
Použit pro vysunutí kazety.
7. **EVF (elektronický hledáček)**
8. **MIC - mikrofon**
MIC pracuje v režimu CAMERA.
9. **Dálkové ovládání (VP-L850/L850D/L870)**
10. **LCD (viz str.26)**
11. **CUSTOM**
CUSTOM pracuje v režimu CAMERA.
12. **EASY**
EASY pracuje v režimu CAMERA.
13. **Video Light (VP-L850/L850D/L870)**

Getting to Know Your Camcorder

Seznámení s videokamerou

Side View

Boční pohled - ovládací prvky

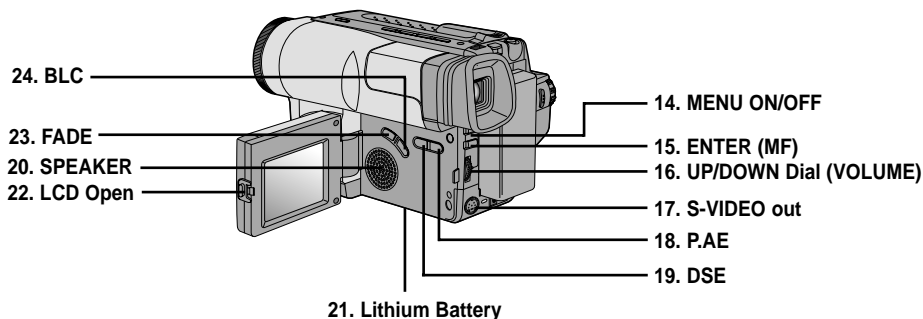

14. MENU ON/OFF (see page 26)
MENU ON/OFF works in CAMERA and PLAYER mode.

15. ENTER (MF) (see page 26)
ENTER works in MENU mode. MF works in CAMERA mode.

16. UP/DOWN dial (VOLUME)
UP/DOWN dial works in MENU mode. (see page 26)
VOLUME works in PLAYER mode. (see page 56)

17. S-VIDEO out
(VP-L800/L850/L850D/L870 only, see page 54)

18. PROGRAM AE (see page 38)
PROGRAM AE (Auto Exposure) works in CAMERA mode.

19. DSE (see page 40, 57)
DSE works in CAMERA and PLAYER mode.

20. SPEAKER (see page 56)
Speaker works in PLAYER mode.

21. Lithium Battery
(see page 17)

22. LCD open

23. FADE (see page 46)
FADE works in CAMERA mode.

24. BLC (see page 37)
BLC works in CAMERA mode

14. MENU ON/OFF (viz str.26)
MENU ON/OFF pracuje v režimu CAMERA a v režimu PLAYER.

15. ENTER (MF) (viz str.26)
ENTER pracuje v režimu MENU.
MF pracuje v režimu CAMERA.

16. UP/DOWN dial/VOLUME
UP/DOWN dial pracuje v režimu MENU. (viz str.26)
VOLUME pracuje v režimu PLAYER. (viz str.56)

17. S-VIDEO out
(VP-L800/L850/L850D/L870, viz str.54)

18. PROGRAM AE (viz str.38)
PROGRAM AE (Auto Exposure) pracuje v režimu CAMERA.

19. DSE (viz str.40, 57)
DSE pracuje v režimu CAMERA a v režimu PLAYER.

20. SPEAKER - reproduktor (viz str.56)
Přístupné v režimu PLAYER.

21. Lithiová baterie (viz str.17)

22. Otevření panelu LCD

23. FADE (viz str.46)
FADE je přístupná v režimu CAMERA.

24. BLC (viz str.37)
BLC pracuje v režimu CAMERA.

Getting to Know Your Camcorder

Seznámení s videokamerou

Rear View

Pohled zezadu - funkční a ovládací prvky

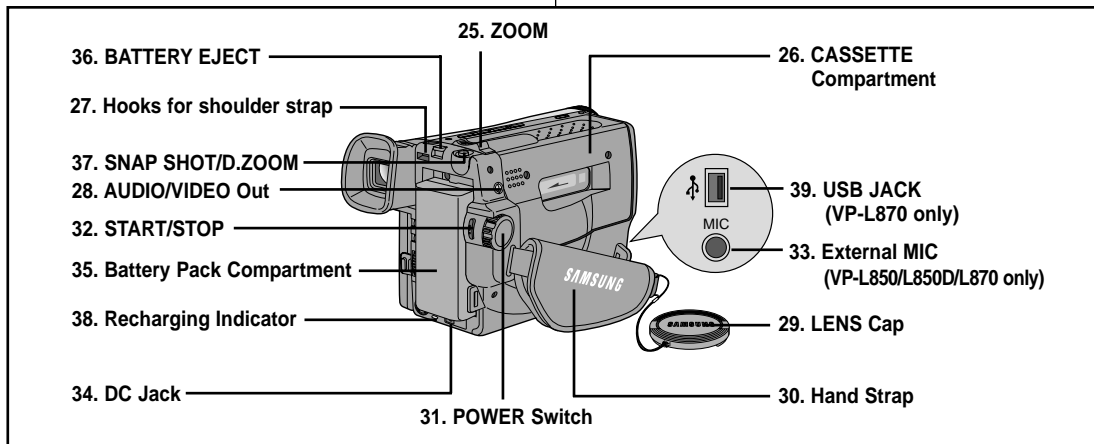

25. ZOOM (see page 30)
 26. Cassette Compartment
 27. Hooks for Shoulder Strap (see page 17)
 28. AUDIO/VIDEO out (see page 53)
 29. LENS Cap
 30. Hand Strap (see page 16)
 31. POWER Switch (see page 18)
 - CAMERA : Select to record.
 - OFF : Select to turn off the camcorder.
 - PLAYER : Select to playback.
 32. START/STOP (see page 23)
 START/STOP works in CAMERA mode.

33. External MIC (see page 68)
 (VP-L850/L850D/L870 only)
 34. DC Jack (see page 18)
 35. Battery Pack Compartment (see page 19)
 36. BATTERY EJECT
 37. SNAP SHOT/D.ZOOM
 SNAP SHOT works in CAMERA mode.
 (VP-L850/L850D/L870 only, see page 48)
 D.ZOOM works in CAMERA mode.
 (VP-L800U/L800 only, see page 32)
 38. Recharging Indicator (see page 19)
 39. USB JACK (VP-L870 only) (see page 62)

25. ZOOM (viz str.30)
 26. Prostor pro kazetu
 27. Poutko popruhu (viz str.17)
 28. Výstup AUDIO / VIDEO (AUDIO/VIDEO OUT) (viz str.53)
 29. Kryt objektivu
 30. Popruh pro ruku (viz str.16)
 31. Funkční přepínač
 CAMERA/OFF/PLAYER.
 (viz str.18)
 - Režim CAMERA - snímání.
 - OFF - vypne kameru.
 - Režim PLAYER - přehrávání záznamu.
 32. START/STOP (viz str.23)
 Tlačítko je funkční pouze v režimu CAMERA.





33. Konektor pro externí mikrofon (VP-L850/L850D/L870, viz str.68)
 34. DC konektor (viz str.18)
 35. Prostor pro bateriovou jednotku (viz str.19)
 36. Vysunutí baterie (Battery Eject)
 37. SNAP SHOT/D.ZOOM
 SNAP SHOT pracuje v režimu CAMERA. (pouze u modelu VP-L850/L850D/L870, viz str.48)
 D.ZOOM pracuje v režimu CAMERA. (pouze u modelu VP-L800U/L800, viz str.32)
 38. Indikátor dobíjení (viz str.19)
 39. USB JACK (viz str.62)
 (VP-L870)

Getting to Know Your Camcorder

Seznámení s videokamerou

OSD (On Screen Display)

- ☞ You can turn the OSD on/off by setting the Display menu on/off.
- ☞ The TITLE, DATE/TIME, EASY and CUSTOM functions can be operated even after the OSD is turned off.
- ☞ The OSD is displayed in the viewfinder and the LCD monitor.

- a. Zoom position (see page 30)**
Indicates zoom position.
- b. DIS (VP-L850/L850D/L870 only) (see page 35)**
Indicates DIS is activating.
- c. Battery level (see page 21)**
Indicates the power left in the battery.
()
- d. Manual Focus (see page 36)**
Indicates manual focus is on. Auto Focus is not displayed.
- e. BLC (see page 37)**
Indicates BLC is activating.
- f. Program AE (see page 38)**
Indicates Program AE mode is activating. ( ,  ,  , )
- g. Self record waiting timer. (VP-L850/L850D/L870 only) (see page 15)**
Indicates 10 seconds timer.
- h. Self record recording timer. (VP-L850/L850D/L870 only) (see page 15)**
(30 seconds or END).
- i. Date (see page 42)**
Displays the date the recording was made.

Displej hledáčku (OSD - On Screen Display)



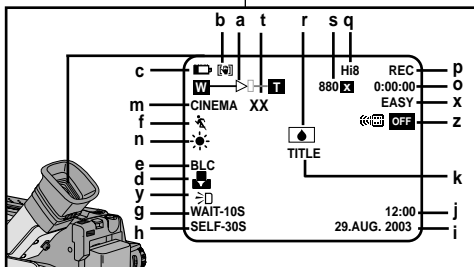

- ☞ OSD můžete vypnout nebo zapnout a to nastavením režimu Display na on/off.
- ☞ Funkce TITLE, DATE/TIME, EASY a CUSTOM pracují i v případě vypnutého OSD.
- ☞ Displej OSD je zobrazen v hledáčku i na LCD monitoru.

OSD in CAMERA mode

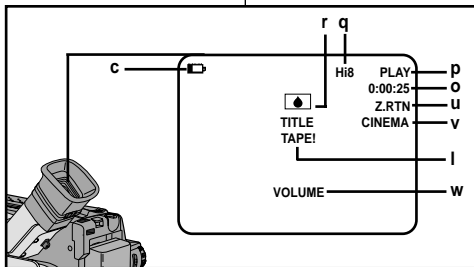

OSD in PLAYER mode



- a. Nastavení ZOOMU (viz str.30)**
Indikuje polohu zoomu.
- b. DIS (pouze u modelu VP-L850/L850D/L870) (viz str.35)**
Indikuje aktivaci DIS.
- c. Stav akumulátoru (viz str. 21)**
Indikuje okamžitý stav nabití akumulátoru.
()
- d. Ruční ostření (Manual Focus) (viz str.36)**
Indikuje funkční stav ručního ostření, automatické ostření není indikováno.
- e. BLC (viz str.37)**
Indikuje aktivaci BLC.
- f. Program AE (viz str.38)**
Indikuje typ zvolené funkce AE.
( ,  ,  , )
- g. Záznam samospouští, doba čekání na start (VP-L850/L850D/L870) (viz str.15)**
Indikuje 10 sekundový interval před zahájením natáčení.
- h. Záznam samospouští, doba trvání záznamu (VP-L850/L850D/L870) (viz str.15)**
30 sekund nebo konec (END).
- i. Datum (viz str.42)**
Indikuje datum záznamu.

Getting to Know Your Camcorder

OSD (On Screen Display)

- j. **Time (see page 42)**
Shows the time the recording was made.
- k. **Title (see page 44)**
Shows the title of the recording.
It is superimposed on the scene.
- l. **Self diagnosis (see page 64)**
(TAPE!, TAPE END!, PROTECTION!) Checks the operation of the Camcorder.
- m. **DSE (Digital Special Effect) (see page 40)**
Indicates the DSE mode is activating.
The operation modes are GHOST, STROBE, SEPIA, B&W, NEG., MIRROR, ART, MOSAIC, 16:9(WIDE) and CINEMA.
- n. **White Balance mode (see page 49)**
Indicates the White Balance mode is activating.
The White Balance modes are AUTO, INDOOR(☺) and OUTDOOR(☼).
- o. **Tape counter**
Indicates amount of the tape used.
- p. **Operation mode**
Indicates the operation mode is activating.
The operation modes are STBY, REC ●, STOP, PLAY(▶), FF(▶▶), REW(◀◀), EJECT.
- q. **Hi8 (VP-L800/L850/L850D/L870 only) (see page 54)**
Indicates the use of the Hi8 tape in recording or playing back modes.
- r. **DEW(☁) condensation (see page 67)**
Monitors the moisture condensation.
- s. **Digital zoom (see page 31)**
Indicates the digital zoom is active.
- t. **Snap Shot (VP-L850/L850D/L870 only) (see page 48)**
Shows the remaining available space for Snap Shots.
- u. **Z.RTN (VP-L850/L850D/L870 only) (see page 55)**
Shows when the zero return is activated.
- v. **PB DSE (see page 57)**
Shows that the PB DSE mode is active.
- w. **VOLUME (see page 56)**
- x. **EASY & CUSTOM**
Shows when the easy or custom mode is active.
- y. **LIGHT (VP-L850/L850D/L870 only)**
Shows when the Light is switched on.
- z. **Remocon (☹ OFF) (VP-L850/L850D/L870 only)**
Indicates the remocon off mode is activated.

Seznámení s videokamerou

Displej hledáčku (OSD - On Screen Display)

- j. **Čas (viz str.42)**
Indikuje čas záznamu.
- k. **Titulek (viz str.44)**
Indikuje zvolený titulek vložený do obrázku.
- l. **Pole kontroly (viz str.64)**
Indikuje výsledek automatické kontroly videokamery.
(TAPE!, TAPE END!, PROTECTION!)
- m. **DSE - speciální digitální efekty (viz str.40)**
Indikuje aktivaci režimu DSE.
Provozní režimy jsou GHOST, STROBE, SEPIA, B&W, NEG., MIRROR, ART, MOSAIC, 16:9(WIDE) a CINEMA.
- n. **Režim White Balance (viz str.49)**
Indikuje aktivaci režimu White Balance.
Režimy White Balance jsou AUTO, INDOOR(☺) a OUTDOOR(☼).
- o. **Počítadlo pásky,**
Indikuje dobu použití záznamové pásky (hod:min:sec).
- p. **Operační režim**
Indikuje funkční režim videokamery.
(STBY, REC ●, STOP, PLAY(▶), FF(▶▶), REW(◀◀), EJECT)
- q. **Hi8 (pouze u modelu VP-L800/L850/L850D/L870) (viz str.54)**
Indikuje použití pásky Hi8 při snímání nebo přehrávání.
- r. **DEW(☁) - indikace vlhkosti (viz str.5 a 67)**
Indikuje vlhkost ve videokameře.
- s. **Digitální ZOOM (viz str.31)**
Indikuje funkční stav digitálního zoomu.
- t. **Snap Shot (pouze u modelu VP-L850/L850D/L870) (viz str.48)**
Indikuje dobu zbývajících pro Snap Shot Shooting.
- u. **Z.RTN (Návrat do nuly - Zero Return) (pouze u modelu VP-L850/L850D/L870) (viz str.55)**
Indikuje funkční stav převíjení pásky na začátek.
- v. **PB DSE (viz str.57)**
Objeví se, když je režim PB DSE aktivní.
- w. **VOLUME (viz str.56)**
- x. **EASY & CUSTOM**
Objeví se, když jsou režimy EASY a CUSTOM aktivní.
- y. **LIGHT (Světlo) (pouze u modelu VP-L850/L850D/L870)**
Objeví se, je-li světlo zapnuto.
- z. **Dálkové ovládání (☹ OFF) (pouze u modelu VP-L850/L850D/L870)**
Naznačuje, že režim "dálkové ovládání vypnuto" je aktivován.

Getting to Know Your Camcorder

Seznámení s videokamerou

Accessories Supplied with Camcorder

Make sure that the following basic accessories are supplied with your camcorder.

Basic Accessory

- AC Power Adapter. (see page 18)
- AC cord. (see page 18)
- Battery Pack. (see page 19)
- Audio/Video Cable. (see page 53)
- Shoulder strap. (see page 17)
- Instruction Book.
- Remote Control. (VP-L850/L850D/L870 only, see page 15)
- Lithium Battery for Remote Control. (VP-L850/L850D/L870 only, see page 15)
Lithium Battery for Clock. (TYPE: CR2025, see page 17)
- Scart adapter. (see page 53)
- Software CD (VP-L870 only)
- USB Cable (VP-L870 only)
- USB AUDIO Cable (VP-L870 only)









Optional Accessory

- S-VIDEO cable. (VP-L800/L850/L850D/L870 only, see page 54)

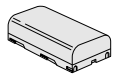
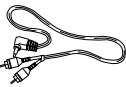
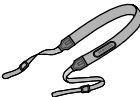
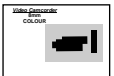
Note: Optional accessories may be included with the camcorder, depending on the country in which it is purchased.

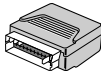
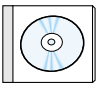
Příslušenství dodávané s videokamerou

Před zakoupením videokamery se přesvědčte, že jsou přiloženy všechny položky níže uvedeného základního příslušenství.

1. AC Power Adapter 	2. AC cord 	3. Battery Pack 
4. AUDIO/VIDEO Cable 	5. Shoulder Strap 	6. Instruction Book 
7. Remote Control 	8. Lithium Batteries 	9. Scart adapter 
10. Software CD 	11. USB Cable 	12. USB AUDIO Cable 
13. S-VIDEO cable 		

Základní příslušenství:

- Síťový adaptér (viz str.18)
- Prívodní šňůra. (viz str.18)
- Akumulátor (viz str. 19)
- Audio/Video kabel (viz str.53)
- Popruh pro přenášení (viz str.17)
- Návod k obsluze.
- Dálkové ovládání (viz str.15) (VP-L850/L850D/L870, viz str.15)
- Lithiová baterie pro dálkové ovládání. (VP-L850/L850D/L870, viz str.15)
Lithiová baterie pro hodiny, typ CR2025 (viz str.17)
- Adaptér Scart (viz str.53)
- Software CD (VP-L870)
- USB Kabel (VP-L870)
- Audio USB Kabel (VP-L870)

Volitelné příslušenství:

- Kabel S-VIDEO. (VP-L800/L850/L850D/L870, viz str.54)

Poznámka: Některé z položek volitelného příslušenství mohou být dodány spolu s videokamerou (podle země určení).

Getting to Know Your Camcorder

Seznámení s videokamerou

Remote Control (VP-L850/L850D/L870 only)

Dálkové ovládání (VP-L850/L850D/L870)

Description of Parts

1. Start/Stop (see page 23)
2. Self Timer
3. Still (see page 55)
4. WIDE (see page 30)
5. TELE (see page 30)
6. Display (see page 12)
7. ► (Play) (see page 54)
8. ►► (FF) (see page 55)
9. ◀◀ (REW) (see page 55)
10. ■ (Stop) (see page 54)
11. Counter Reset (see page 55)
12. Zero Return (see page 55)

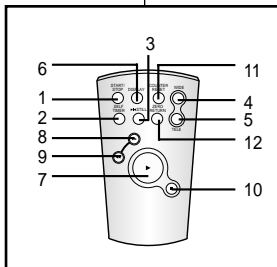

Popis ovládacích prvků:

1. Tlačítko START/STOP (viz str.23)
2. Tlačítko SELF TIMER (Samospoušť).
3. Tlačítko STILL (Pauza) (viz str.55)
4. Tlačítko WIDE (viz str.30)
5. Tlačítko TELE (viz str.30)
6. Tlačítko Display (viz str.12)
7. ► Tlačítko Play (viz str.54)
8. ►► FF (viz str.55)
9. ◀◀ REW (viz str.55)
10. ■ Tlačítko Stop (viz str.54)
11. Reset počítadla (viz str.55)
12. Paměť ZERO (viz str.55)

Battery Installation to the Remote Control

- ⌘ You must insert or replace this battery when:
 - The remote works intermittently
 - The remote control doesn't work.
- ⌘ Insert Lithium Battery, following the + and - markings.
- ⌘ Be careful not to reverse the polarity of the battery.

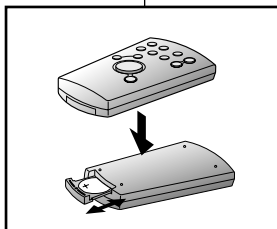

Vložení baterií do dálkového ovladače:

- ⌘ Vložení či výměnu baterií je třeba provést vždy, když:
 - zakoupíte videokameru.
 - dálkový ovladač přestal správně fungovat.
- ⌘ Vložte lithiovou baterii a dodržujte označení + a -.
- ⌘ Dbejte, abyste nezaměnili polaritu vložených baterií.

Self Recording with the Remote Control

- ⌘ The Self Timer function on the remote control allows you to start and stop recording automatically.

Example: recording yourself

- ⌘ Two options are available
 - WAIT-10S/SELF-30S: wait 10 seconds, followed by 30 seconds of recording.
 - WAIT-10S/SELF-END: wait 10 seconds, followed by recording until you press the START/STOP button again.

Pořizování záznamu se samospouští

- ⌘ Funkce samospouště, kterou lze zvolit pomocí dálkového ovladače, umožňuje natáčení automaticky spouštět a zastavovat.

Příklad: Natáčení sebe sama.

- ⌘ Jsou možné dvě alternativy této funkce
 - WAIT-10S/SELF-30S: 10 sekund prodleva do zahájení natáčení a 30 vteřin záznamu,
 - WAIT-10S/SELF-END: 10 sekund prodleva do zahájení natáčení a natáčení až do opětovného stisku tlačítka START/STOP.

Preparing

Nastavení videokamery

1. Set the power switch to CAMERA mode.
2. Press the Self Timer button on the remote until the appropriate setting is displayed on the LCD:
 - WAIT-10S/SELF-30S
 - WAIT-10S/SELF-END

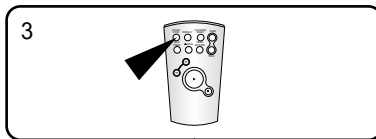
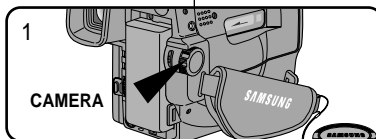

3. To start the delayed recording, press the START/STOP button.
 - : After waiting for 10 seconds, recording starts.
 - : If you have selected SELF-30S, recording stops automatically after 30 seconds.
 - : If you have selected SELF-END, press START/STOP again when you wish to stop recording.

Note: When using the timer, pressing the START/STOP button again, cancel's the timer function.

1. Nastavte spínač na režim CAMERA.
2. Opakovaně stiskněte tlačítko Self Timer, dokud se v hledáčku neobjeví žádaná varianta:
 - WAIT-10S/SELF-30S
 - WAIT-10S/SELF-END
3. Stiskněte tlačítko START/STOP, čímž zahájíte odpočítávání času zvolené funkce.
 - : Po 10 sekundách je zahájen záznam.
 - : Pokud máte zvolenu první variantu funkce (SELF-30S), po 30 sekundách se záznam automaticky ukončí.
 - : Pokud máte zvolenu druhou variantu funkce (SELF-END), skončí záznam až po opětovném stisku tlačítka START/STOP.

Poznámka: Během natáčení se samospoúští můžete funkci přerušit stiskem tlačítka START/STOP.

Adjusting the Hand Strap and Shoulder Strap

Hand Strap

- ⚠ It is very important to adjust the hand strap correctly to ensure the camera can be held steady during use.
 - ⚠ The hand strap enables you to:
 - Hold the camcorder in a stable, comfortable position.
 - Press the Zoom and the red Record button without having to change the position of your hand.
1. Pull open the Hand Strap cover and release the Hand Strap, adjust its length and stick it back onto the Hand Strap cover.
 2. Close the Hand Strap cover back up again.

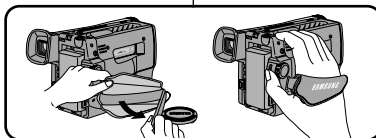

Nastavení pásku pro ruku a popruhu pro přenášení

Pásek pro ruku:

- ⚠ Správné nastavení pásku pro ruku je velmi důležité pro kvalitu natáčení.
- ⚠ Používání pásku pro ruku Vám umožní:
 - držení videokamery ve stabilní a pohodlné poloze.
 - stisknutí ovladače Zoomu a červeného tlačítka Record bez nutnosti měnit polohu videokamery.

1. Otevřete sponu pásku pro ruku a nastavte délku pásku podle Vaší ruky.
2. Uzavřete sponu pásku.

Preparing

Shoulder Strap

- ⚠ The Shoulder Strap allows you to carry your camcorder with complete safety.
1. Insert each end of the strap into the hooks on the camcorder.
 2. Put the end of each strap through the buckle, adjust the length of the strap, then pull it tight in the buckle.

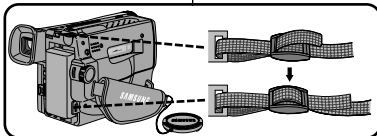

Lithium Battery Installation

- ⚠ The lithium battery maintains the clock function, title and preset contents of the memory; even if the battery pack or AC power adapter is removed.
 - ⚠ The lithium battery for the camcorder lasts about 8~10 months from the time of installation under normal operation.
 - ⚠ When the lithium battery becomes weak or dead, the date/time indicator flashes for about 5 seconds when you set the power switch to CAMERA.
- In this case, replace the lithium battery with CR2025 type.
1. Take out the holder from the lithium battery compartment.
 2. Insert the ⊕ side of the lithium battery toward the bottom of the holder.
 3. Reinsert the holder into the lithium battery compartment.

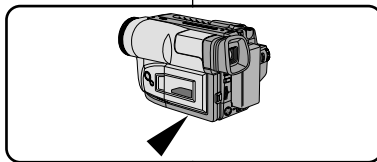

Note: The holder must be inserted in the correct direction or it will not fit properly.

Warning: Keep the LITHIUM BATTERY out of the reach of the children. Should the battery be swallowed, consult a doctor immediately.

Nastavení videokamery

Popruh pro přenášení (pro krk/rameno)

- ⚠ Popruh pro krk/rameno zajišťuje naprosto bezpečné nošení kamery.

1. Vložte oba konce popruhu do úchytlů na těle videokamery.
2. Protáhněte jednotlivé konce popruhu přezkami a poté nastavte vhodnou délku.

Instalace lithiové baterie

- ⚠ Lithiová baterie slouží k uchování údajů o čase, titulku a obsahu paměti v době, kdy videokamera nemá nainstalován akumulátor nebo není připojena na síťový zdroj.
- ⚠ Při normálním provozu vydrží lithiová baterie pracovat po dobu 8 - 10 měsíců.
- ⚠ Lithiovou baterii je třeba vyměnit v případě, kdy po přepnutí do režimu CAMERA bliká po dobu asi 5 vteřin datový/časový údaj. Instalujte vždy pouze typ CR2025.

1. Vyjměte kryt z prostoru pro lithiovou baterii.
2. Vložte lithiovou baterii, kladný ⊕ pól baterie musí směřovat ven z držáku.
3. Prostor pro lithiovou baterii opět uzavřete.

Poznámka: Pokud je držák vložen chybně, nezapadne úplně do otvoru.

Upozornění: Volně ležící lithiové baterie chraňte zejména před dětmi. Pokud by dítě baterii spolklo, volejte ihned lékaře.

Preparing

Connecting the Power Source

- ⚠ There are two ways to connect to a power source.
 - Using the AC Power Adapter : used for indoor recording.
 - Using the Battery Pack: used for mobile/outdoor recording.

To use the AC Power Adapter

1. Connect the AC Power Adapter to the AC power cord.
2. Connect the AC cord to a wall socket.

Note: The plug and wall socket type can be different according to the regional conditions.

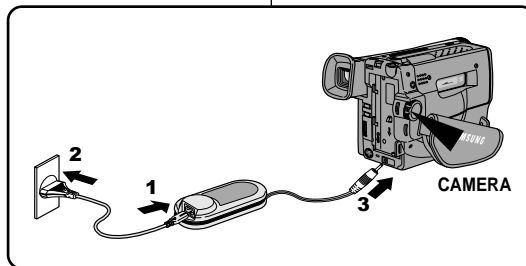

3. Connect the other end of the DC cable to DC jack of the camcorder.
4. Set the camcorder to CAMERA mode.
 - a. Hold down the tab of the power switch and push the switch up to CAMERA mode.
 - b. Make sure that the Lens Cap is removed and secured.
 - c. Open the LCD monitor and make sure that the image appears on the LCD display.
 - The LCD display will switch on automatically when opened more than 30 degrees.

Note: If the adapter is used next to a TV or the camcorder, it may cause interference on the TV or camcorder. Keep the adapter away from the TV, camcorder or the antenna cable during use.

Nastavení videokamery

Připojení videokamery k napájecímu zdroji

- ⚠ Jsou k dispozici dva druhy napájecích zdrojů:
 - síťový adaptér, připojený k videokameře kabelem pro stejnosměrné napájení - použijte při záznamech v dosahu síťových rozvodů (v interiéru).
 - akumulátor, který budete používat mimo dosah síťových rozvodů.

Připojení síťového adaptéru:

1. Připojte síťový adaptér k přírodní šňůře.
2. Zapněte napájecí šňůru do zásuvky.

Upozornění: Podle místních podmínek mohou být zástrčka i zásuvka různého typu.

3. Druhý konec kabelu připojte do DC konektoru videokamery.
4. Nastavení videokamery do režimu CAMERA.
 - a. Přepněte funkční přepínač z polohy OFF do polohy CAMERA.
 - b. Přesvědčete se, že je sejmutý kryt objektivu.
 - c. Otevřete panel LCD monitoru a přesvědčte se, že se na matnici objeví obrázek.
 - LCD monitor se automaticky zapne při jeho odklopení o více než 30° od zavřené polohy.

Poznámka: Používáte -li síťový adaptér poblíž TV přijímače nebo videorekordéru, mohou se objevit poruchy obrazu.

Preparing

To use the Battery Pack

How long will the battery last for shooting?

- ⌘ Depends on how often you are likely to use the zoom feature during recording.

Recharging the Battery Pack

1. Attach the battery pack to the camcorder.
2. Connect the AC Power Adapter to an AC cord and connect the AC cord to a wall socket.
3. Connect DC cable to DC jack of the camcorder.
4. Switch the camcorder off. The charging LED next to the DC IN socket will start blinking to indicate the battery is charging
 - Flashing once a second : The battery is less than 50% charged.
 - Flashing twice a second : The battery is 50% ~ 75% charged.
 - Flashing three times a second : The battery is 75% ~ 100% charged.
 - Constantly on : Charging is complete.
 - On for a second and off for a second: There is an error and the charger needs to be reset. Remove and replace the DC supply to the camera. If the problem continues, contact the nearest service agent.
5. If recharging is completed, separate the camcorder, AC power adapter, and battery pack.
 - Even if the power is turned off, battery will be discharged.

Note: The battery pack may be slightly charged at the time of purchase.

Nastavení videokamery

Použití akumulátoru

Jaká je možná délka záznamu při napájení akumulátorem?

- ⌘ Záleží také na tom, jak často použijete funkci Zoom. Pokud se chystáte Zoom používat častěji, mějte připraveny náhradní akumulátory.

Dobíjení akumulátoru

1. Připojte akumulátor k videokameře.
2. Připojte AC adaptér na AC kabel a zapojte AC kabel do síťového rozvodu.
3. Zapojte DC kabel do DC konektoru videokamery.
4. Vypněte napájení videokamery. Ukazatel nabíjení začne blikat a nabíjení začíná.
 - Blikání jedenkrát za sekundu indikuje méně než 50% nabití.
 - Blikání dvakrát za sekundu indikuje 50 - 75% nabití.
 - Blikání třikrát za sekundu indikuje 75 - 100% nabití.
 - Blikání se na dlouho zastaví: Nabíjení je dokončeno.
 - Světlo sekundu svítí a sekundu nesvítí: Indikace nějaké chyby. Zkontrolujte akumulátor a DC kabel.
5. Když je nabíjení ukončeno, oddělte od sebe videokameru, AC adaptér a akumulátor.
 - K vybití baterie dochází i když videokameru nepoužíváte.

Poznámka: Akumulátor může být v době prodeje mírně nabitý.

Preparing

Using the Battery Pack

Table of continuous recording time based on model and battery type.

Model Battery Type	VP-L800U/L800		VP-L850/L850D/L870	
	LCD ON, EVF OFF	LCD OFF, EVF ON	LCD ON, EVF OFF	LCD OFF, EVF ON
SB-L110A	Approx- imately 90 minutes	Approx- imately 130 minutes	Approx- imately 80 minutes	Approx- imately 120 minutes
SB-L160	Approx- imately 130 minutes	Approx- imately 190 minutes	Approx- imately 120 minutes	Approx- imately 160 minutes
SB-L320	Approx- imately 260 minutes	Approx- imately 390 minutes	Approx- imately 240 minutes	Approx- imately 340 minutes

- ⚠ The continuous recording times given in the table are approximate. Actual recording time may differ depending on usage.

Notes:

- ⚠ The battery pack should be recharged in a room temperature that is between 0°C and 40°C. It should never be charged in a room temperature that is below 0°C.
- ⚠ The life and capacity of the battery pack will be reduced if it is used in temperatures below 0°C, even when it is fully charged.
- ⚠ The life and capacity of the battery pack will be reduced if the battery pack is left in temperatures above 40°C for a long period, even when it is fully recharged.
- ⚠ Do not put the battery pack near any heat source (fire or flames, for example) or leave in direct sunlight.
- ⚠ Do not connect +/- of the battery pack.

Nastavení videokamery

Používání akumulátoru

Tabulka přibližné délky nepřetržitého záznamu podle modelu kamery a typu akumulátoru

Model Baterie Typ	VP-L800U/L800		VP-L850/L850D/L870	
	LCD ON, EVF OFF	LCD OFF, EVF ON	LCD ON, EVF OFF	LCD OFF, EVF ON
SB-L110A	cca 90 minut	cca 130 minut	cca 80 minut	cca 120 minut
SB-L160	cca 130 minut	cca 190 minut	cca 120 minut	cca 160 minut
SB-L320	cca 260 minut	cca 390 minut	cca 240 minut	cca 340 minut

- ⚠ Časové údaje uvedené v tabulce jsou pouze orientační. Skutečný čas bude závislý na způsobu použití.

Poznámky:

- ⚠ Akumulátor nabíjete při pokojové teplotě (0 - 40°C), nikdy však při teplotě nižší než 0°C.
- ⚠ Životnost a použití akumulátoru se zkrátí, použijete -li jej v prostředí s nižší teplotou než 0°C nebo v prostředí s vyšší teplotou než 40°C, a to i při úplném nabití.
- ⚠ Neodkládejte akumulátor blízko tepelného zdroje, např. ohně.
- ⚠ Nikdy nespojujte opačné póly akumulátoru (+/-).

Preparing

Display of Battery Level

⚠ The battery level display indicates the amount of power remaining in the battery pack.

1. Fully charged
2. 10~40% consumed
3. 40~60% consumed
4. 60~80% consumed (prepare a charged one)
5. 80~95% consumed (change the battery)
6. 100% consumed (camcorder will turn off soon, change the battery as soon as possible)

- ⚠ Please refer to the table on page 20 for approximate continuous recording times.
- ⚠ The recording time is affected by environmental temperature and conditions. The recording time becomes very short in a cold environment. The continuous recording time in the operating instructions is measured using a fully charged battery pack in 77°F(25°C). As the environmental temperature and conditions may be different when you actually use the camcorder, the remaining battery time may not be the same as the approximate continuous recording times given in these instructions.

Tips for Battery Identification

A charge mark is provided on the battery pack to help you remember whether it has been charged or not.

Two colours are provided (red and black)-you may choose which one indicates charged and which indicates discharged.

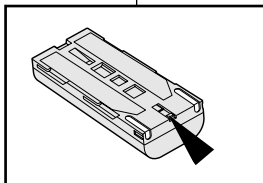
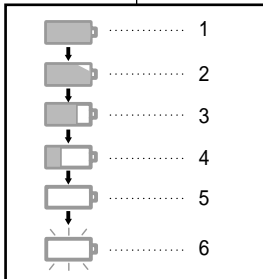

Nastavení videokamery

Kontrolní údaj o stavu akumulátoru

⚠ Tento údaj na displeji videokamery poskytuje přehled o stavu nabití připojeného akumulátoru.

1. Plně nabitá.
2. Spotřebováno 10%~40% kapacity.
3. Spotřebováno 40%~60% kapacity.
4. Spotřebováno 60%~80% kapacity. (připravte se na výměnu)
5. Spotřebováno 80%~95% kapacity. (vyměňte akumulátor)
6. Spotřebováno 100% kapacity. (videokamera se brzy vypne, vyměňte co nejdříve akumulátor)

- ⚠ Orientační délky nepřerušovaného záznamu s plně nabitým akumulátorem jsou uvedeny v tabulce na str. 20.
- ⚠ Záznamový čas je závislý i na okolních teplotních podmínkách. V chladném prostředí se velmi zkracuje. Záznamový čas uváděný v tabulkách je definován s plně nabitým akumulátorem při teplotě okolí 25°C. Záznamový čas v konkrétních teplotních podmínkách se tedy od uvedeného času může lišit.

Tip pro identifikaci stavu akumulátoru

Dva barevné prvky - červený a černý - na horní hraně akumulátoru vám pomohou rozlišit která jednotka je nabitá a která je neschopná provozu.

Preparing

Inserting and Ejecting a Cassette

- ⚠ There are several cassette types, depending on:
 - Colour system used
 - Recording/playback time.
 - Hi8/8mm. (VP-L800/L850/L850D/L870: Hi8)

Inserting and Ejecting a Cassette

- ⚠ Check to see if the battery pack is in place or AC adapter is connected.

1. Press EJECT button.

- The compartment opens automatically.
- Insert the cassette with the transparent window facing outward and the protection tab toward the top.

2. Press PUSH mark until the compartment clicks into place.

Note: When you have recorded a cassette that you wish to keep, you can protect it from being accidentally erased.

a. Recording Impossible (Protection):

Push the red tab on the cassette to cover up the opening.

b. Recording possible:

If you no longer wish to keep the recording on the cassette, move the red tab back so that it no longer covers the hole.

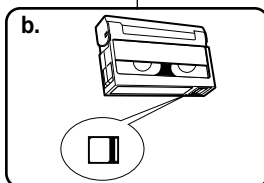
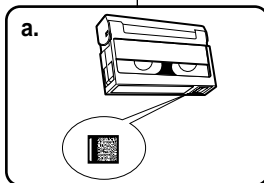
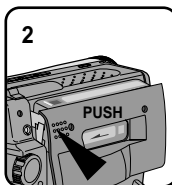
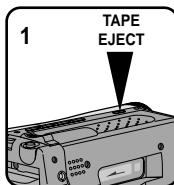

Nastavení videokamery

Vložení a vyjmutí záznamové kazety

- ⚠ Na trhu je k dispozici několik typů kazet, lišících se:
 - Použitým barevným TV systémem
 - Dobou záznamu/přehrávání.
 - Systémem 8mm nebo Hi8. (VP-L800/L850/L850D/L870: Hi8)

Vložení a vyjmutí záznamové kazety:

- ⚠ Zkontrolujte, zda je připojen akumulátor.

1. Stiskněte tlačítko EJECT.

- Dvířka prostoru pro kazetu se automaticky otevřou.
- Vložte kazetu průhledným okénkem ven a zajišťovacím prvkem nahoru.

2. Zasunutím kazety a zatlačením na značku PUSH zavřete prostor pro kazetu.

Poznámka: Záznam na nahrané kazetě lze v případě potřeby ochránit před nežádoucím přehráváním.

a. Záznam je nemožný (ochrana starého záznamu):

Posuňte červený prvek tak, aby otvor byl uzavřen.

b. Záznam je možný:

Jestliže chcete na kazetu znovu nahrávat (a tím zrušit původní záznam), posuňte červený prvek tak, aby byl otvor otevřen.

Basic Shooting

Making your First Recording

Please make these preparations before shooting.

- Have you connected a power source?
(Battery Pack or AC Power Adapter)

- Did you set power switch to CAMERA position?

- Have you inserted a cassette? (see page 22)
- Open the LCD monitor and make sure that STANDBY is displayed in the OSD. (if the red tab of the cassette is closed, STANDBY will not be displayed)
- Did you open the LENS CAP?
- Make sure the image you want to shoot appears in the LCD monitor.
- Make sure the battery level indicates that there is enough remaining power for shooting. (see page 21)
- We recommend that beginners, who are using the camcorder for the first time, switch the EASY mode on.

- a. To start shooting, press the red START/STOP button. Shooting starts and REC should be displayed on the LCD.

Základy záznamu

Váš první videozáznam

Na začátku se přesvědčete, zda jsou splněny následující podmínky:

- Je připojen zdroj energie?
(Akumulátor nebo kabel síťového adaptéru)

- Je nastaven režim CAMERA?

- Je vložena kazeta? (viz str.22)
- Otevřete LCD monitor a přesvědčete se, že je na monitoru zobrazena indikace STANDBY (pokud je na kazetě chráněn zápis, STANDBY nebude indikováno).
- Je sejmutý kryt objektivu?
- Přesvědčete se, že vidíte požadovaný záběr na LCD monitoru.
- Zkontrolujte na indikaci stavu akumulátoru dostatek energie k záznamu. (viz str.21)
- Pro začátečníky, kteří používají videokameru poprvé, doporučujeme zapnout režim EASY (pro snadné ovládání).

- a. Stiskem tlačítka START/STOP zahájíte nahrávání. Na monitoru se objeví indikace REC.

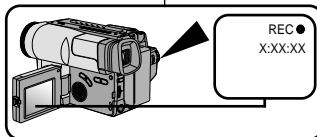
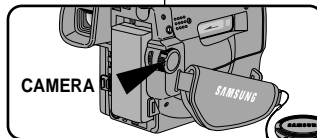
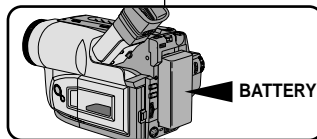

Basic Shooting

- b. To stop shooting, press the red START/STOP button again. When recording stops, STANDBY will be displayed on the LCD.

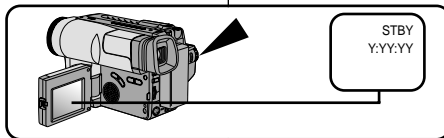

- b. Natáčení zastavíte opětovným stiskem tlačítka START/STOP. Na displeji zmizí indikace LCD a objeví se indikace STBY.

When a cassette is loaded and the camcorder is left in STANDBY mode for over 5 minutes without being used, it will turn off automatically. To use it again, push the red START/STOP button or set power switch to OFF and then back to CAMERA. This Auto Power Off feature is designed to save battery power and to protect the tape Head and tape.

Jestliže je do videokamery vložena kazeta a je indikován režim STANDBY, pak po 5 minutách nepoužívání se videokamera automaticky vypne. Nové použití zvolíte stiskem tlačítka START/STOP nebo přepnutím funkčního přepínače do polohy OFF a zpět do polohy CAMERA. Tato funkce chrání pásku před nežádoucím přilnutím na buben hlav a baterii před neúčelným vybitím.

REC SEARCH

- ⌘ You can view a recorded picture with REC SEARCH ⊕, ⊖ function in STANDBY mode. REC SEARCH ⊖ allows you to reverse and REC SEARCH ⊕ allows you to forward, for as long as you keep the button pressed.
- ⌘ If you press REC SEARCH ⊖ button briefly in STANDBY mode, your camcorder will playback in reverse for 3 seconds and return to the original position automatically.

Funkce Edit (Najdi záznam)

- ⌘ Pomocí tlačítek REC SEARCH ⊕ (dopředu) nebo REC SEARCH ⊖ (dozadu) si můžete prohlédnout v režimu STBY nahraný záznam - po dobu stisku tlačítka se páska pohybuje. V místě, kde skončíte přetáčení, bude přístroj připraven k pokračování záznamu.
- ⌘ Jestliže v režimu STANDBY krátce stisknete tlačítko REC SEARCH ⊖, videokamera přehraje zpětně 3 sekundy záznamu a automaticky se vrátí do původní polohy.

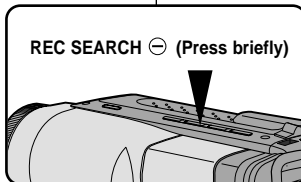
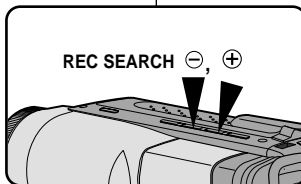

Basic Shooting

Tips for Stable recording

- While recording, it is very important to hold the camcorder correctly.
- When recording, clip the LENS cap on the hand strap to avoid the risk of the lens cap swinging into shot. (refer to figure)

Recording with the LCD display

1. Hold the camcorder firmly using the hand strap. (see page 16)
2. Place your right elbow against your side.
3. Place your left hand under or next to the LCD to support and adjust it.
Do not touch the built-in microphone.
4. Choose a comfortable, stable position for the shots. You can lean against a wall or on a table for greater stability.
Do not forget to breathe gently.
5. Use the LCD frame as a guide to determine the horizontal plane.
6. Whenever possible, use a tripod.

Recording with the Viewfinder

1. Hold the camcorder firmly with the hand strap. (see page 16)
2. Place your right elbow against your side.
3. Place your left hand under the camcorder to support it.
Be sure to not touch the built-in microphone.
4. Choose a comfortable, stable position for the shots. You can lean against a wall or on a table for greater stability.
Do not forget to breathe gently.
5. Put your eye firmly against the viewfinder.
6. Use the viewfinder frame as a guide to determine the horizontal plane.
7. Whenever possible, use a tripod.

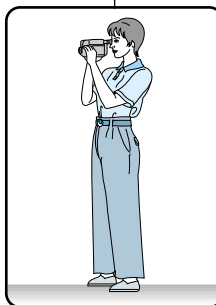
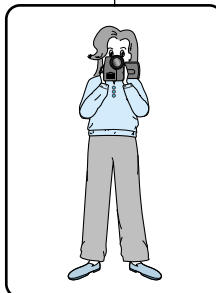
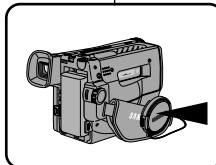

Základy záznamu

Několik doporučení pro snímání obrazu

- Při filmování je velmi důležité správné držení videokamery.
- Pro stabilní filmování připeňte kryt objektivu pevně k popruhu pro ruku. (viz obr.)

Snímání pomocí LCD monitoru

1. Videokameru držte pomocí pásku pro ruku. (viz str.16)
2. Pravý loket držte u těla.
3. Levou rukou si podepřete videokameru pod nebo vedle LCD monitoru, pozor na začlenění mikrofonu.
4. Zvolte pohodlnou a stabilní polohu. Opřete se o stěnu nebo o stůl pro získání větší stability.
5. Použijte rámeček na LCD monitoru jako vodičko pro zachování horizontální polohy.
6. Pokud je to možné, používejte stativ.

Snímání pomocí hledáčku:

1. Videokameru držte pomocí pásku pro ruku. (viz str.16)
2. Pravý loket držte u těla.
3. Levou rukou si podepřete videokameru, pozor na začlenění mikrofonu.
4. Zvolte pohodlnou a stabilní polohu. Opřete se o stěnu nebo o stůl pro získání větší stability.
5. Volně přiložte oko k hledáčku.
Dýchejte zvolna.
6. Použijte rámeček v hledáčku jako vodičko pro zachování horizontální polohy.
7. Pokud je to možné, používejte stativ.

Basic Shooting

Adjusting the LCD

- ❗ You can view the image you are recording or watch a playback of recordings made by using your camcorder's 2.5 inch colour Liquid Crystal Display (LCD) screen.
- ❗ Under certain conditions you may need to adjust the settings for the LCD display (outdoors for example). Adjustment can be made to the:

- Brightness
- Colour

1. Make sure that the battery pack is in place.
2. Set power switch to CAMERA mode. (see page 18)
3. Open the LCD display, the LCD will come on.
4. Press the MENU ON/OFF button, the MENU list will be displayed.
5. Turn the UP/DOWN dial until LCD ADJUST is highlighted.
6. Press ENTER.
 - The LCD ADJUST MENU will appear.
7. Turn the UP/DOWN dial to adjust the LCD brightness.
8. Press ENTER.
 - The cursor will move to the next item.

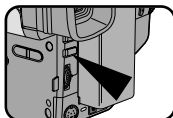
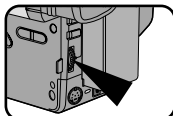
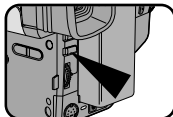
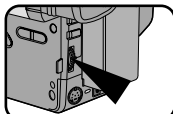
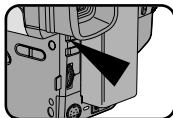

Základy záznamu

Nastavení LCD monitoru

- ❗ Vaše videokamera je vybavena 2,5 palcovým LCD monitorem, který Vám umožňuje sledovat nahrávaný záběr nebo přehrávaný záznam na "obrazovce" monitoru.
- ❗ V závislosti na podmínkách, při kterých sledujete monitor, je možné nastavit:
 - Jas.
 - Barvu

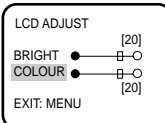
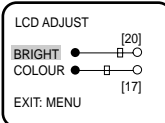
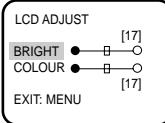
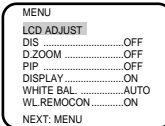
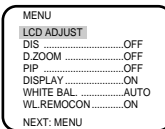

1. Připojte zdroj energie - akumulátor nebo kabel síťového adaptéru.
2. Nastavte funkční spínač na režim CAMERA. (viz str. 18)
3. Otevřete LCD panel, monitor se zapne. Stiskněte tlačítko MENU/ENTER - na monitoru se zobrazí nabídkové menu funkcí.
4. Stiskněte tlačítko MENU ON/OFF, na displeji se objeví seznam MENU.
5. Otočte voličem UP/DOWN na LCD ADJUST.
6. Stiskněte ENTER.
 - Na displeji se objeví LCD - LCD ADJUST MENU.
7. Otočte voličem UP/DOWN na požadovanou funkci - BRIGHT nebo COLOUR.
8. Stiskněte ENTER.
 - Kurzor se přesune na další položku.

Basic Shooting

9. Turn the UP/DOWN dial to adjust the LCD colour setting.
10. Press the ENTER.
 - For further adjustment, repeat steps 7, 8, 9.
11. Press the MENU ON/OFF button to exit the menus.

- Notes:**
- If you don't press a button within 30 seconds, the setting will disappear.
 - The MENU ON/OFF function will not operate in EASY or REC mode.

Adjusting Focus of the VIEWFINDER

Focus:

Slide the focus adjustment knob on the bottom of the VIEWFINDER to focus the image in the viewfinder.

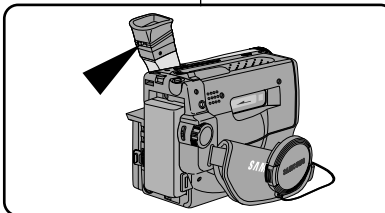

Základy záznamu

9. Otočte volič UP/DOWN pro nastavení LCD.
10. Stiskněte tlačítko ENTER.
 - Pro další nastavování opakujte kroky 7, 8, 9.
11. Chcete-li ukončit nastavení, stiskněte tlačítko MENU ON/OFF.

- Poznámka:**
- Jestliže do 30 sekund nestisknete některé tlačítko volby funkce, funkce se zruší.
 - Funkce MENU ON/OFF nebude pracovat v režimů EASY a REC.

Zaostření hledáčku

Zaostření:

Použijte zaostřovací knoflík na hledáčku k zaostření obrazu.

Basic Shooting

Playing back the tape on the LCD

- ⚠ You can watch a recording on the LCD display.
- ⚠ Make sure that the battery pack is in place.

1. Hold down the tab of the power switch and push the switch to select PLAYER mode.

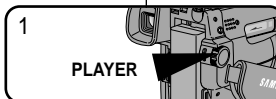

2. Insert the tape you wish to play.

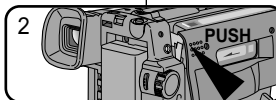

3. Open the LCD display and check that STOP is on the display. Adjust the angle of the LCD display and adjust the brightness or the colour as necessary.

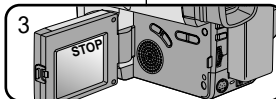

4. Press the ◀◀ (REW) button to rewind the tape to the beginning.
 - To stop REWIND, press the ■ (STOP) button.
 - Camcorder stops automatically after rewinding.

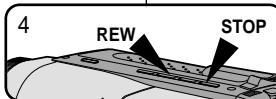

5. Press the ▶▶ (PLAY/STILL) button to start playback.
 - You can see the video you shot on the LCD.
 - To stop the PLAY operation, press the ■ (STOP) button.

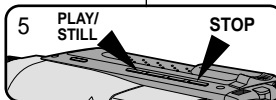

Note: You can also watch a recording on a TV screen. For more on how to connect the camcorder to a TV or VCR see page 53.

Základy záznamu

Přehrávání záznamu na LCD monitoru

- ⚠ Pomocí LCD monitoru nebo hledáčku můžete prohlížet nahrané záznamy.
- ⚠ Přesvědčete se, že je nainstalován akumulátor.

1. Stiskněte funkční přepínač a posuňte jej na režim PLAYER.

2. Vložte kazetu se záznamem.

3. Otevřete panel LCD monitoru a ujistěte se, že na OSD je indikován stav STOP. Nastavte úhel LCD monitoru a je-li třeba, upravte jas a barvu.

4. Stiskem tlačítka ◀◀ (REW) převiňte kazetu na začátek záznamu.
 - Stiskem tlačítka ■ (STOP) zastavíte převíjení.
 - Videokamera se po převinutí pásky automaticky přepne na režim STOP.

5. Stiskněte tlačítko ▶▶ (PLAY/STILL)- bude zahájeno přehrávání.
 - Na monitoru/hledáčku můžete prohlížet natočený záznam.
 - Stiskem tlačítka ■ (STOP) zastavíte přehrávání.

Poznámka: Po připojení videokamery k TV přijímači nebo k videorekordéru (VCR) můžete nahraný záznam prohlížet i na obrazovce televizního přijímače.

Basic Shooting

Základy záznamu

Adjusting the LCD during PLAY

The procedure for adjusting the LCD display in PLAYER mode is the same as that for adjusting it in CAMERA mode, except that the power switch must be set to PLAYER instead of CAMERA. Please refer to page 26.

Controlling the sound from the speaker

- ⌘ You can hear your video's audio track through the built-in speaker when using the LCD display for playback.
- ⌘ The speaker's volume is controlled by the UP/DOWN dial on the camcorder.
- ⌘ The speaker will not work if the LCD display is closed.
- ⌘ If the speaker does not work properly, check the following:
 - Is the LCD monitor closed?
 - Is the volume level adjusted correctly?
 - Is the speaker switched off? (see page 56)

- Notes:**
- Lower the volume if vibration from the built-in speaker causes screen disturbance.
 - The Volume settings will automatically disappear 2 seconds in no further adjustments are made.

Viewing a Still Picture

- Press ►|| (PLAY/STILL) button during playback.
- To resume playback, press the ►|| (PLAY/STILL) button again.

Picture Search

- Keep pressing ►► (FF) or ◀◀ (REW) button during playback.
- To resume normal playback, release the button.

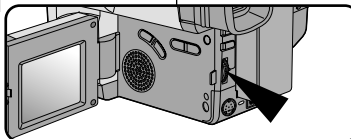

Nastavení LCD monitoru během přehrávání.

Způsob nastavení LCD monitoru na režim PLAYER je shodný s nastavením LCD monitoru na režim CAMERA (viz str. 26), pouze tlačítko POWER musíte nastavit na režim PLAYER.

Ovládání úrovně hlasitosti reproduktoru.

- ⌘ Při přehrávání pomocí LCD monitoru můžete nastavit úroveň reprodukováného zvuku.
- ⌘ Hlasitost je řízena ovládacím prvkem UP/DOWN.
- ⌘ Pokud uzavřete LCD monitor, ten se automaticky vypne a reproduktor videokamery zmlkne.
- ⌘ Jestliže reproduktor nepracuje správně, povedte několik kontrol:
 - Není LCD monitor v zavřeném poloze?
 - Není úroveň hlasitosti reproduktoru nastavena na minimum?
 - Není reproduktor vypnut? (viz str.56)

- Poznámka:**
- Pokud vibrace vestavěného reproduktoru způsobují chvění obrazu, snižte hlasitost.
 - Displej hlasitosti zmizí automaticky 2 sekundy po nastavení.

Prohlížení zastaveného obrázku

- Během přehrávání stiskněte tlačítko ►|| (PLAY/STILL) - zastavený obraz má zhoršenou kvalitu, objeví se rušivé pruhy, nejedná se o technickou závadu.
- Prohlížení bude pokračovat po opětovném stisku tlačítka ►|| (PLAY/STILL).

Vyhledání obrázku

- Během přehrávání podržte stisknuté tlačítko ►► (FF) nebo ◀◀ (REW). V hledáčku se bude přetáčet záznam s obrazem, který umožňuje snadné vyhledání požadovaného záběru.
- Přejít na normální přehrávání (prohlížení záznamu) dosáhnete uvolněním použitého tlačítka.

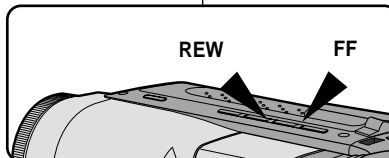
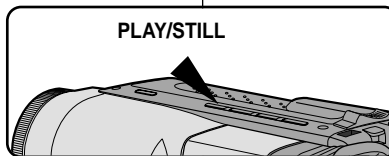

Advanced Shooting

Techniky záznamu

Zooming In and Out

Funkce ZOOM In a Out

- ❖ Zoom is only available in CAMERA mode.
- ❖ Zooming is a technique that lets you magnify the size of the subject in the picture.
For a more professional looking recording, don't use the zoom function too often.
- ❖ There are two zoom speeds to suit different needs :
 - Gradual zoom (9~12 seconds from TELE/WIDE to WIDE/TELE)
 - High-Speed zoom (3~6 seconds from TELE/WIDE to WIDE/TELE)
- ❖ Use these features for different shots; please note that over use of the zoom feature can lead to a reduction in available battery time.

- ❖ Funkce Zoom je přístupná pouze v režimu CAMERA.
- ❖ Zooming (přibližování, vzdalování, změna ohniskové vzdálenosti) je technika filmování, která umožňuje v záběru změnu velikosti snímaného objektu. Pro dosažení profesionálního výsledku používejte tuto techniku velmi střídě.
- ❖ Můžete volit ze dvou rychlostí Zoomu:
 - Postupný zoom (9 - 12 vteřin z TELE/WIDE do WIDE/TELE) - stisknete lehké ovladač Zoomu (rychlost Zoomu se během přibližování i vzdalování mění).
 - Rychlý zoom (3 - 6 vteřin z TELE/WIDE do WIDE/TELE) - stisknete silnější ovladač Zoomu (rychlost Zoomu se během přibližování i vzdalování mění).
- ❖ Používejte těchto prostředků s rozvahou; časté používání krajních poloh Zoomu působí neprofesionálně a navíc snižuje kapacitu bateriové jednotky.

1. Move the zoom lever a little for a gradual zoom, move it further for a high-speed zoom.
Your zooming is monitored on the OSD.

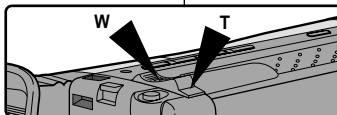

2. T (Telephoto) side:
Subject appears closer.

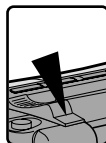

3. W (Wide angle) side:
Subject appears further away.



1. Posouváte ovladač polohy Zoomu, výsledek změny velikosti objektu se Vám promítne na displeji hledáčku. Činnost Zoomu můžete sledovat na OSD.

2. T (Telephoto) poloha:
Pro maximální zvětšení objektu.

3. W (Wide angle - daleký, vzdálený) poloha: Pro nejširší záběr, nejmenší objekt.

Note: MACRO

You can record a subject that is at least 1 mm away from the lens surface in the wide angle position.
If you cannot get a sharp focus in telephoto zoom, move the lever to the "W" side until the focus is sharp.

Poznámka: MACRO

Jestliže nemůžete obraz v "T" pozici Zoomu správně zaostřit, posouváte objektiv směrem k poloze "W" tak dlouho, až dosáhnete ostrého obrazu.
Při snímání předmětu z min.vzdálenosti kamera pracuje v režimu MACRO, pokud je objektiv v max.poloze W, můžete snímat objekty ze vzdálenosti 1 mm.

Advanced Shooting

Digital Zoom

- ⚡ Digital Zoom is only available in CAMERA mode.
- ⚡ Magnification above 22x is achieved using digital technology.
- ⚡ The picture quality deteriorates as you go towards the "T" side.
- ⚡ It is recommend that you use the DIS (VP-L850/L850D/L870) feature with the DIGITAL ZOOM for picture stability. (see page 35)

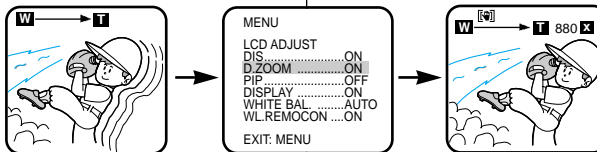

1. Set power switch to CAMERA mode. (see page 18)
 - Open the LCD display and adjust it so that you can see it comfortably.
2. Make sure that the DIGITAL ZOOM feature is switched on. (see page 32)
3. When you move the ZOOM lever to the side labeled "T", the picture will be magnified upto a maximum of 880 times normal size. (VP-L850D: 990x)

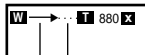

— shows the digital zoom area
— shows the optical zoom area

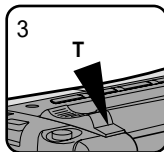

4. If you do not want to use the DIGITAL ZOOM, set the DIGITAL ZOOM function to OFF in the MENU list. (see page 32)

Techniky záznamu

Digitální Zoom

- ⚡ Funkce je přístupná pouze v režimu CAMERA.
- ⚡ Digitální technika umožňuje použít více než 22násobný Zoom.
- ⚡ Kvalita obrazu se zhoršuje s posouváním ovládacího prvku Zoomu k poloze "T".
- ⚡ Doporučujeme v případě volby této funkce použít stativ. (viz str.35)

1. Nastavte hlavní vypínač na režim CAMERA. (viz strana 18)
 - Otevřete LCD panel a nastavte LCD monitor tak, abyste dobře viděli.
2. Podle postupu na str. 32 nastavte funkci DIGITAL ZOOM ON.

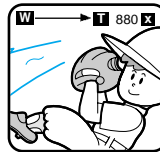

3. Posouváním ovládacího prvku Zoomu k poloze "T" se obraz zvětšuje od minimálního 22násobného do maximálního 880násobného Zoomu. Toto je rozsah digitálního Zoomu. (VP-D850D: 990x)

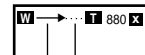

— oblast digitálního zoomu
— oblast optického zoomu

4. Pokud digitální Zoom nechcete použít, nastavte funkci DIGITAL ZOOM OFF. (viz str. 32)

Advanced Shooting

Switching the DIGITAL ZOOM ON/OFF (VP-L850/L850D/L870 only)

☞ The DIGITAL ZOOM feature is explained on page 31.

- Set the power switch to CAMERA mode.
(see page 18)
- Press the MENU ON/OFF button.
■ The MENU list will be displayed.
- Turn the UP/DOWN dial to D. ZOOM.
- Press ENTER.
■ The DIGITAL ZOOM setting will be changed.
- Press the MENU ON/OFF button to exit.

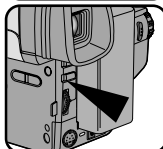
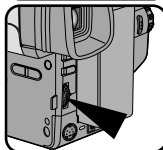
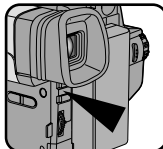

In case of VP-L800U/L800

- Set the power switch to CAMERA mode.
- Press the D. ZOOM ON/OFF button.
■ The DIGITAL ZOOM will be displayed on the screen, and the DIGITAL ZOOM function will operate.
- To deactivate the DIGITAL ZOOM function, press the D.ZOOM button.
■ The DIGITAL ZOOM indicators disappear from the screen.

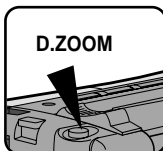

Note: The D.ZOOM ON/OFF function will not operate in EASY mode.

Techniky záznamu

Nastavení DIGITAL ZOOM ON/OFF (VP-L850/L850D/L870)

☞ Popis funkce DIGITAL ZOOM je uveden na str. 31.

- Nastavte funkční přepínač na režim CAMERA. (viz str. 18)
- Stiskněte tlačítko MENU ON/OFF.
■ Objeví se seznam MENU.
- Natočte volič UP/DOWN na D. ZOOM.
- Stiskněte ENTER.
■ Nastavení DIGITAL ZOOM se změní.
- Stisknutím tlačítka MENU ON/OFF ukončíte nastavení.

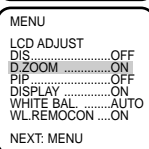
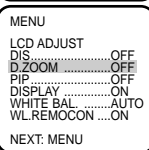
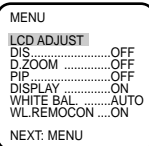

V případě VP-L800U/L800

- Nastavte funkční přepínač na režim CAMERA.
- Stiskněte tlačítko D. Zoom ON/OFF.
■ Na displeji se objeví nápis DIGITAL ZOOM a digitální Zoom začne pracovat.
- Pro vypnutí funkce DIGITAL ZOOM stiskněte znovu tlačítko D.ZOOM.
■ Nápis DIGITAL ZOOM zmizí z displeje.

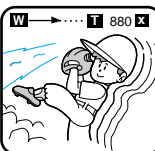

Poznámka: Funkce D.ZOOM ON/OFF nebude pracovat v režimech EASY.

Advanced Shooting

EASY Mode (for Beginners)

- ⌘ Even a beginner can easily make a recording using the EASY mode.
 - The EASY mode only operates in CAMERA mode.
1. Set the power switch to CAMERA mode (see page 18).
 2. By pressing the EASY button, all the functions of the camera will be set to off and the recording settings will be set to the following basic mode.
 - Battery level, recording mode, counter, date/time, DIS ([EASY]) will be displayed as the camcorder starts to run.
 - The word "EASY" will appear on the LCD at the same time. However, the Date/Time will only be seen if it has been previously set. (DIS ([EASY]) will be displayed on VP-L850/L850D/L870 only)
 3. Press the START/STOP button.
 - Recording will begin using the basic automatic environment settings.
 4. Pressing the EASY button again turns the EASY mode off.
 - The camera will return to the settings that were set prior to the EASY mode being switched on.

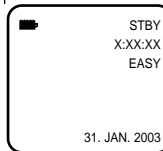
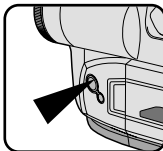

Notes:

- In the EASY mode, the MENU, MF, DSE, P.AE and BLC functions are not available.
- If you want to use these functions, you must first switch the EASY mode off.
- The EASY mode settings are stored in the camera (provided a good lithium battery has been installed).

Techniky záznamu

Režim snadného natáčení (EASY) - pro začátečníky

- ⌘ S použitím tohoto režimu může i začátečník snadno natáčet.
 - Režim EASY pracuje pouze v režimu CAMERA.
1. Nastavte přepínač do režimu CAMERA (viz str. 18).
 2. Stisknutím tlačítka EASY budou všechny funkce kamery nastaveny na vypnuto a nahrávací nastavení budou nastaveny do následujících základních režimů.
 - Úroveň baterie, nahrávací režim, počítadlo datum/čas, DIS ([EASY]) se zobrazí, když začne videokamera pracovat.
 - Na LCD monitoru se objeví slovo EASY. Datum a čas budou vidět pouze tehdy, jestliže jste je předtím nastavili. (DIS ([EASY]) se zobrazí pouze u modelů VP-L850/L850D/L870).
 3. Pro začátek natáčení stiskněte tlačítko START/STOP.
 - Nahrávání začne za použití základních nastavení prostředí.
 4. Stisknete-li tlačítko EASY znovu, režim EASY se vypne.
 - Videokamera se vrátí do nastavení, které bylo navoleno před zapnutím režimu EASY.

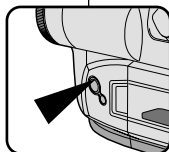

Poznámka:

- V režimu EASY nejsou některé funkce dostupné, jako MENU, MF, DSE, P.AE, BLC.
- Chcete-li používat tyto funkce, nejprve musíte přepnout režim EASY na pozici vypnuto.
- Nastavení režimu EASY jsou uloženy ve videokameře (pokud byla instalována lithiová baterie).

Advanced Shooting

CUSTOM - Creating your own customized recording settings

- ☞ You can customize the settings and save them for future use.
- The CUSTOM function only operates in CAMERA mode.

1. Set the power switch to CAMERA mode. (see page 18)
2. Press the MENU ON/OFF button, to bring up the MENU list.
3. Turn the UP/DOWN dial until CUSTOM SET is highlighted.
4. Press the ENTER button, the CUSTOM menu will appear.
 - Set the status of each item to what you want.
5. To exit the menu, press the MENU ON/OFF button twice.
6. By pressing the CUSTOM button, the CUSTOM settings will come up.
 - Date/Time and Title will only appear if these have been set in advance.
 - The word "CUSTOM" will be displayed on the LCD at the same time.

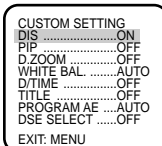
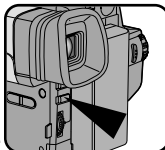
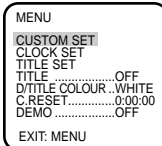
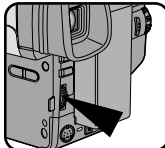
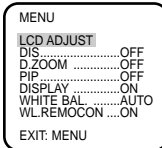
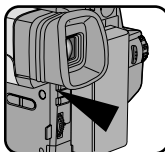

Example: When the CUSTOM SET is set as follows;

7. Press the START/STOP button to start recording.
 - Recording will begin using the new CUSTOM settings.
8. To switch Custom off, press the CUSTOM button once.
 - The camera will revert to the settings that were set prior to the CUSTOM mode being switched on.

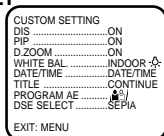

Pressing the CUSTOM button, displays

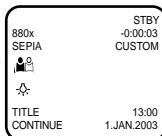

Note:

- The CUSTOM settings will be stored in the camera (providing a good lithium battery has been installed).

Techniky záznamu

CUSTOM - Vytvoření vlastního nastavení nahrávání

- ☞ Můžete vytvořit vlastní nastavení a uložit je pro další užití.
- Funkce CUSTOM pracuje pouze v režimu CAMERA.
1. Nastavte přepínač do režimu CAMERA. (viz str. 18)
 2. Stiskněte tlačítko MENU ON/OFF pro zobrazení seznamu MENU.
 3. Otáčejte voličem UP/DOWN dokud není vysvíceno CUSTOM SET.
 4. Stiskněte tlačítko ENTER, zobrazí se režim CUSTOM.
 - Nastavte status každé položky dle vaší volby.
 5. Pro opuštění menu stiskněte dvakrát tlačítko MENU ON/OFF.
 6. Stisknutím tlačítka CUSTOM se všechna předchozí nastavení přepíší novými.
 - Datum/Čas a titulky se objeví pouze tehdy, byly-li předem nastaveny.
 - Na LCD se zobrazí slovo CUSTOM.

Příklad: Když CUSTOM SET je nastaveno následovně:

7. Stiskněte tlačítko START/STOP pro začátek nahrávání.
 - Nahrávání začne s použitím nových (CUSTOM) nastavení.
8. Stisknete-li tlačítko CUSTOM jednou, funkce se vypne.
 - Videokamera se vrátí k nastavením, které byly zadány před zapnutím režimu CUSTOM.

Poznámka:

- Uživatelské (CUSTOM) nastavení budou v kameře uloženy (pokud je nainstalována lithiová baterie).

Advanced Shooting

DIS (Digital Image Stabilizer, VP-L850/L850D/L870 only)

- ⚡ The DIS function only works in CAMERA mode.
- ⚡ DIS (Digital Image Stabilizer) is a handshake compensation function that compensates for any shaking or moving of the hand holding the camcorder (within reasonable limits).
- ⚡ It provides more stable pictures when:
 - Recording with the Zoom.
 - Recording small objects close-up
 - Recording and walking at the same time
 - Recording through the window of a vehicle

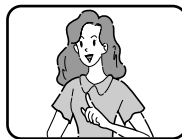

1. Set the power switch to CAMERA mode. (See page 18)
 - Open the LCD display and adjust as necessary.
2. Press the MENU ON/OFF button.
 - The MENU list will be displayed.
3. Turn the UP/DOWN dial until DIS is highlighted.
4. Press ENTER.
 - The DIS setting will be changed.
5. Press MENU ON/OFF button to exit.
 - When the DIS is set, the DIS symbol ([DIS]) will be displayed in the display.

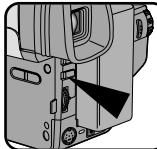
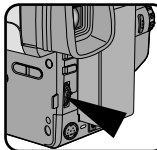
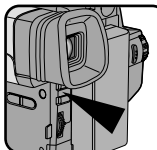

Techniky záznamu

DIS (digitální stabilizátor obrazu, pouze u modelu VP-L850/L850D/L870)

- ⚡ Funkce DIS pracuje pouze v režimu CAMERA.
- ⚡ Funkce DIS kompenzuje lehké chvění či pohyby ruky držící kameru (ovšem jen do určité míry).
- ⚡ Její použití je vhodné pro následující případy:
 - Při záznamu v režimu Zoom.
 - Při záznamu velmi blízkých objektů.
 - Při záznamu za chůze.
 - Při záznamu přes okno vozidla.

1. Nastavte spínač na režim CAMERA. (viz str. 18)
 - Otevřete LCD monitor a nastavte jej tak, abyste se mohli pohodlně dívat.
2. Stiskněte tlačítko MENU ON/OFF.
 - Objeví se seznam MENU.
3. Otočte voličem UP/DOWN na DIS.
4. Stiskněte ENTER.
 - Změní se nastavení funkce DIS.
5. Stisknutím tlačítka MENU ON/OFF ukončíte nastavení.
 - Když je DIS ([DIS]) nastaveno, objeví se na OSD značka DIS.

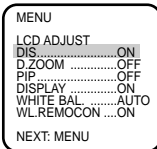
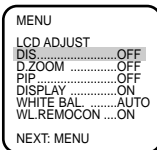
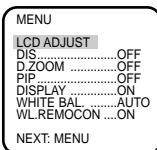

- Notes:**
- It is recommended to deactivate the DIS function when using a tripod.
 - The DIS function will not operate in DSE mode.
 - The MENU ON/OFF function will not operate in EASY mode.

- Poznámka:**
- Doporučujeme vyřadit funkci EIS pokud použijete stativu.
 - Funkce DIS nebude pracovat v režimech DSE.
 - Funkce MENU ON/OFF nepracuje v režimech EASY.

Advanced Shooting

MF/AF (Manual Focus/Auto Focus)

- ⌘ The MF/AF function works only in CAMERA mode.
- ⌘ In most situations, it is better to use the Automatic Focus feature, as it enables you to concentrate on the creative side of your shooting.
- ⌘ Manual focusing may be necessary under certain conditions that make automatic focusing inadequate.

Auto Focusing

- ⌘ The AF (Auto Focus) mode is set automatically when you switch on the Power switch.
- ⌘ If you are inexperienced with camcorders, we recommend that you use the Auto Focus mode.

Manual Focusing

- ⌘ In the following situations, you should obtain better results by adjusting the focus manually.

- a. Apicture containing several objects, some close to the camcorder, others further away.
- b. Aperson enveloped in fog or surrounded by snow.
- c. Very shiny or glossy surfaces like a car.
- d. People or objects moving constantly or quickly like an athlete or crowd.

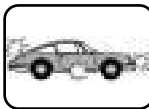

1. Set the power switch to CAMERA mode. (see page 18)
2. Press the MF button.
3. Zoom in on the subject to be shot by pushing the ZOOM tab to the "T" side.

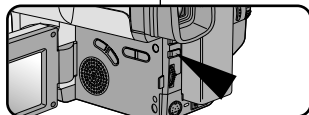

Techniky záznamu

Ruční a automatické zaostřování (MF/AF)

- ⌘ Funkce je přístupná pouze v režimu CAMERA.
- ⌘ Ve většině situací je vhodnější použít automatického zaostřování, abyste se mohli plně soustředit na výtvarnou stránku svého natáčení.
- ⌘ Existují však situace (z nichž některé jsou uvedeny na obrázcích), kdy je lépe použít ručního zaostřování.

Automatické zaostřování

- ⌘ Automatické zaostřování je nastaveno již v okamžiku zapnutí videokamery.
- ⌘ Jestliže nemáte mnoho zkušeností s filmováním, doporučujeme použít automatického zaostřování.

Ruční zaostřování

- ⌘ V následujících případech dává ruční zaostřování lepší výsledky.

- a. Obraz je sestaven z několika objektů, které jsou umístěny v různé vzdálenosti od objektivu.
- b. Postava je v mlze nebo obklopená sněhem.
- c. Filmujete lesklé a hladké povrchy (např. automobil).
- d. Osoby nebo objekty, které se stále nebo rychle pohybují.

1. Nastavte funkční spínač na režim CAMERA. (viz str. 18)
2. Stiskněte tlačítko MF.
3. Přiblížte si objekt pomocí zoomu (T).

Advanced Shooting

Techniky záznamu

- Turn the UP/DOWN dial up or down until the object is focused.
- If you can't get a sharp picture, zoom out until you can.
- To return to AF(Auto Focus), press the MF button again.

Note: The MF function will not operate in EASY mode.

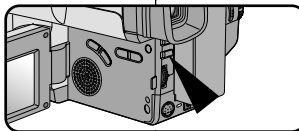
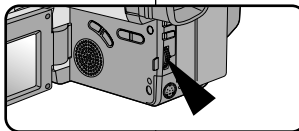

- Otáčejte voličem UP/DOWN nahoru nebo dolů tak dlouho, až je předmět zaostřen.
- Obraz bude zaostřen i při použití funkce Zoom Out.
- K návratu na funkci AF stiskněte znovu tlačítko MF.

Poznámka: Funkce MF nepracuje v režimech EASY.

BLC

BLC only works in CAMERA mode. Back lighting exists when the subject is darker than the background, such as when:

- The subject is placed in front of a window.
- The person to be shot is wearing white or shiny clothes or the person to be shot is wearing white or shiny clothes and is placed against a bright background; the person's face is too dark to distinguish their features.
- The subject is outdoors and the background is overcast.
- Any light sources are too bright.
- The subject is against a snowy background.

- Set the power switch to CAMERA mode. (see page 18)
- Press the BLC button.
 - Normal - BLC - Normal
 - BLC enhances only the subject.

Note: BLC function will not operate in P.AE or EASY mode.

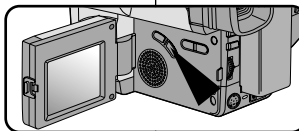
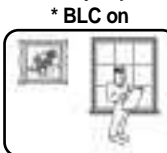

BLC

Tato funkce je přístupná v režimu CAMERA. O protisvětle (Back Lighting) hovoříme v případech, kdy je filmovaný objekt tmavší než pozadí:

- Objekt umístěn před oknem.
- Filmovaná osoba oblečená v bílém nebo velmi světlém oděvu a umístěná proti jasnému pozadí; obličej je příliš tmavý, aby se daly rozeznat jeho rysy.
- Objekt venku a pozadí tvoří jasná obloha.
- Osvětlení příliš silné.
- Objekt proti sněžnému pozadí.

- Nastavte spínač na režim CAMERA. (viz str. 18)
- Stiskněte tlačítko BLC - zvýrazní objekt.
 - Normal - BLC - Normal
 - BLC zvýrazní pouze objekt.

Poznámka: Funkce BLC nepracuje v režimech P.AE nebo EASY.

Advanced Shooting

PROGRAM AE (Automatic Exposure)

- ⌘ The PROGRAM AE function only works in CAMERA mode.
- ⌘ The PROGRAM AE modes allow you to adjust shutter speeds and aperture to suit different recording conditions.
- ⌘ There are 6 automatic exposure modes.

1. AUTO mode

- Auto balance between the subject and the background.
- Used in normal conditions.
- The shutter speed automatically varies from 1/50 to 1/250 second, depending on the picture.

2. SPORTS mode ()

- For shooting people or objects moving quickly; you should be able to playback the picture in slow motion on an 8 mm VCR or stop on a given image with very little blur.

3. PORTRAIT mode ()

- For focusing on the subject and not the background. The PORTRAIT mode is most effective when used outdoors.
- The shutter speed automatically varies from 1/50 to 1/1000 second, depending on the picture.

4. SPOTLIGHT mode ()

- To shoot correctly when there is only light on the subject and not the rest of the picture.
- The shutter speed is 1/50 second.

5. SAND/SNOW mode ()

- For shooting when the people or objects are darker than the background because of reflected light from sand or snow.
- The shutter speed automatically varies from 1/50 to 1/250 second, depending on the picture.

6. HSS (High Speed Shutter) mode ()

- For shooting fast-moving subjects such as the players in golf or tennis games.
- You may need to light the shooting area.

Techniky záznamu

Program AE (automatická expozice)

- ⌘ Funkce je přístupná pouze v režimu CAMERA.
- ⌘ Režimy PROGRAM AE vám umožňují nastavit rychlost závěrky a expozici podle typu záběru. Dávají Vám možnost ovlivnit hloubku záběru.
- ⌘ Je k dispozici celkem 6 režimů automatické expozice.

1. Režim AUTO

- Zajišťuje automatické vyrovnání mezi objektem a pozadím.
- Je použitelný za normálních podmínek.
- Rychlost závěrky se automaticky mění od 1/50 do 1/250 sekundy podle záběru.

2. Režim SPORT ()

- Určen pro snímání rychle se pohybujících osob nebo předmětů.

3. Režim PORTRAIT - portrét ()

- Je určen pro správné zaostření vpředu stojících objektů, pozadí bude rozostřeno. Je obzvláště vhodný pro filmování venku.
- Rychlost závěrky se automaticky mění od 1/50 do 1/1000 sekundy v závislosti na snímání záběru.

4. Režim SPOTLIGHT - osvětlení ()

- Zajistí kvalitní expozici v situaci, kdy je osvětlen pouze objekt a zbytek scény nikoli.
- Rychlost závěrky je 1/50 sekundy.

5. Režim SAND/SNOW ()







- Je určen pro situace, kdy filmované osoby či objekty jsou tmavší než pozadí (odraz světla od písku či sněhu).
- Rychlost závěrky se automaticky mění od 1/50 do 1/250 sekundy v závislosti na snímání záběru.

6. Režim HSS - vysoká rychlost závěrky ()

- Je určen pro filmování rychle se pohybujících objektů (např. při tenisu či automobilových závodech).
- Budete potřebovat dobré osvětlení scény.

Advanced Shooting

Setting the PROGRAM AE(Automatic Exposure) mode

1. Set the power switch to CAMERA mode. (see page 18)
2. Press the P.AE button, the () symbol will be displayed.
3. Press the P.AE button until the appropriate symbol is displayed.
( →  →  →  → )
 ■ No Display : Full Auto mode.

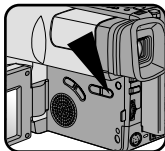







Notes:

- The screen status that is changed by the P.AE button will be recorded on the tape.
- To end the P.AE function, press the P.AE button once or several times, until the P.AE icon is no longer displayed.
- The P.AE function will not operate in EASY or CUSTOM mode.
- The BLC function will not operate in P.AE mode.

Techniky záznamu

Nastavení programu automatické expozice (AE)

1. Nastavte přepínač napájení na režim CAMERA. (viz str. 18)
2. Stiskněte P. AE, zobrazí se () symbol.
3. Tiskněte tlačítko P.AE, dokud se nezobrazí odpovídající symbol.
( →  →  →  → )
 ■ Žádné zobrazení: plně automatický režim.

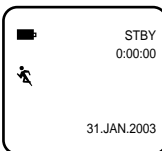

Poznámka:

- Stav obrazovky, který je změněn pomocí tlačítka P. AE, bude nahrán na pásku.
- Pro ukončení funkce P.AE, stiskněte jednou nebo vícekrát tlačítko P.AE, dokud ikona P.AE nezmizí.
- Funkce P.AE nepracuje v režimech EASY nebo CUSTOM.
- Funkce BLC nepracuje v režimu P.AE.

Advanced Shooting

DSE (Digital Special Effects) in CAMERA mode

- ⌘ The digital effects enable you to give a creative look to your recording by adding various special effects.
- ⌘ Select the appropriate digital effect for the type of picture that you wish to shoot and the effect that you wish to give.
- ⌘ There are several DSE modes. (VP-L800U/L800: 8 modes, VP-L850/L850D/L870: 10 modes)

1. Normal picture.
2. GHOST: This mode gives the image a dragging effect. (VP-L850/L850D/L870 only)
3. STROBE: This mode shoots by inserting cutting effect on the image. There are 50 field in the normal picture. (VP-L850/L850D/L870 only)
4. SEPIA: This mode gives the image a reddish-brown pigment.
5. B&W(Black & White): This mode makes the image black and white.
6. NEG.(Negative): This mode reverses the colours of the image creating a negative image.
7. MIRROR: This mode cuts the image by half, using the mirror effect.
8. ART: Adds a paint-like effect, called solarization, to the image.
9. MOSAIC: This mode gives the image a checkered design.
10. 16:9(WIDE): This mode provides 16:9(WIDE) television display.
11. CINEMA: This mode covers upper/lower portion of the screen to give a movie-like effect.

- Notes:**
- DIS and PIP function will not operate in DSE mode.
 - DSE function will not operate in EASY mode.

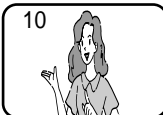
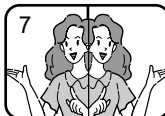
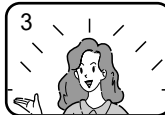
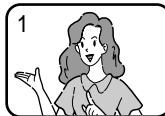

Techniky záznamu

Funkce DSE (Digital Special Effects) - zvláštní digitální efekty - v režimu CAMERA

- ⌘ Tato funkce Vám umožní získat tvořivý vzhled Vašeho filmu použitím speciálních efektů.
- ⌘ Podle typu scény zvolte některý z nabízených efektů.
- ⌘ K dispozici je několik režimů spec. efektů. (VP-L800U/L800: 8 režimů, VP-L850/L850D/L870: 10 režimů)

1. Normální obraz.
2. GHOST: doplnění obrazu "duchovými" konturami. (pouze model VP-L850/L850D/L870)
3. STROBE: rozfázování obrazu do série statických snímků. (pouze model VP-L850/L850D/L870)
4. SEPIA: vytónování do sépiového odstínu.
5. B&W: odbarvení obrazu do černobíla.
6. NEG.: inverzní barva obrazu.
7. MIRROR: rozpůlení obrazu s použitím zrcadlového efektu.
8. ART: Přidávání efektu kresby do nahrávky.
9. MOSAIC: mozaikový (čtverečkový) obraz.
10. 16:9(WIDE): širokouhlý obraz.
11. CINEMA: zakrytí horní a dolní části obrazu.

- Poznámka:**
- DIS ani PIP nelze použít v režimu DSE.
 - Funkce DSE nepracuje v režimech EASY.

Advanced Shooting

Selecting and recording DSE effects

1. Set the power switch to CAMERA mode. (see page 18)
2. Press the DSE button, GHOST or SEPIA will be displayed.
3. Keep pressing the DSE button, until the desired mode is displayed.
4. Press the START/STOP button to start recording.
5. To exit the DSE functions, press the DSE button once or several times until no DSE mode is displayed on the LCD.

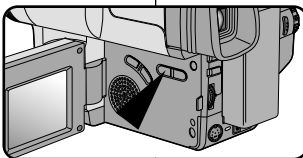
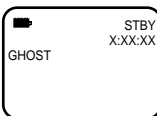
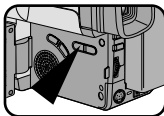

Notes:

- It is recommended that you set the DSE mode in STBY mode.
- DSE functions will not operate in EASY mode.

Techniky záznamu

Volba a natáčení pomocí DSE efektů

1. Nastavte přepínač napájení na režim CAMERA. (viz str. 18)
2. Stiskněte tlačítko DSE, zobrazí se GHOST (Duch) nebo SEPIA.
3. Pokračujte v tisknutí tlačítka DSE, dokud se nezobrazí požadovaný režim.
4. Pro začátek natáčení stiskněte tlačítko START/STOP.
5. Pro opuštění DSE funkcí stiskněte jednou nebo víckrát tlačítko DSE, dokud z LCD nezmizí zobrazení DSE.

Poznámka:

- Doporučujeme nastavit režim speciálních efektů v režimu Standby.
- Funkce DSE nebudou pracovat v režimech EASY .

Advanced Shooting

Setting and Recording DATE/TIME

- ⌘ Setting and recording the date/time is only available in CAMERA mode.
- ⌘ You can record the date/time on your recording, so you know when it was made. The date and time are recorded whenever they are displayed on the viewfinder or LCD.

Setting a DATE/TIME

- ⌘ Setting the DATE/TIME is possible in STANDBY of CAMERA mode only.
1. Make sure that you have installed the LITHIUM BATTERY. (see page 17)
(The LITHIUM BATTERY is needed to maintain the clock.)
 2. Set the power switch to CAMERA mode. (see page 18)
 3. Press the MENU ON/OFF button, the MENU list will be displayed.
 4. Turn the UP/DOWN dial until CLOCK SET is highlighted.
 5. Press ENTER.
 - The DATE and TIME are displayed.
 - The area blinking indicates which part of the DATE or TIME can be edited. The year will be the first area to blink.
 6. Turn the UP/DOWN dial to set a desired year.

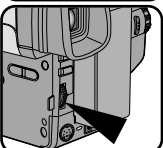
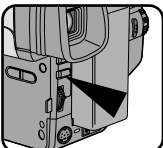
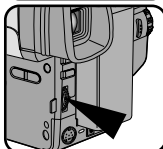
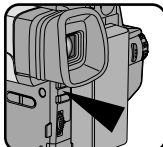

Techniky záznamu

Nastavení a záznam funkce DATUM/ČAS (DATE/TIME)

- ⌘ Funkce je přístupná pouze v režimu CAMERA.
- ⌘ Pokud na pásek zaznamenáte údaj o datu a čase, budete se moci později dobře orientovat ve svých nahrávkách. Datum i čas jsou zaznamenávány vždy, když jsou zobrazeny na displeji hledáčku nebo LCD monitoru.

Nastavení data a času

- ⌘ Nastavení údajů je možné pouze ve stavu STANDBY režimu CAMERA.
1. Přesvědčte se o správné instalaci lithiové baterie - viz str.17.
Lithiová baterie zajišťuje funkci DATE/TIME.
 2. Nastavte funkční přepínač na režim CAMERA. (viz str. 18)
 3. Stiskněte tlačítko MENU ON/OFF, poté se objeví seznam MENU.
 4. Otáčejte voličem UP/DOWN, dokud není vysvíceno CLOCK SET.
 5. Stiskněte ENTER.
 - Když se objeví DATE a TIME, můžete nastavit čas (CLOCK SETTING).
 - Blikání znamená, že můžete začít s nastavováním. Nejdříve začne blikat údaj o roce.
 6. Otáčením voliče UP/DOWN nastavte požadovaný rok.

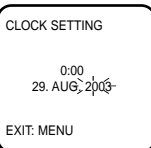
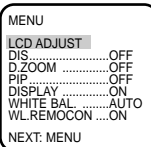

Advanced Shooting

- Press ENTER.
 - The month setting will blink.
- Turn the UP/DOWN dial to set the desired month.
- Press ENTER.
 - The day setting will blink.
- You set the day, hour and minute by following the same procedures used for setting the year and month.
- Pressing ENTER after setting the minutes causes the clock setting screen to disappear. The entered date and time will then be displayed.

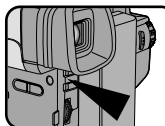

CLOCK SETTING

0:00
29-10-2005

EXIT: MENU

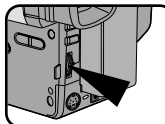

CLOCK SETTING

0:00
29-SEP-2005

EXIT: MENU

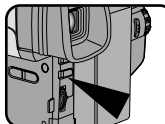

CLOCK SETTING

0:00
->29-SEP. 2005

EXIT: MENU

Recording a DATE/TIME

- Make sure that you have set the DATE/TIME.
- Set the power switch to CAMERA mode. (see page 18)
 - Open the LCD display and adjust it as necessary.
- Press the DATE/TIME button the required number of times.
 - To record the date only, press the DATE/TIME button once.
 - To record the date and time, press the DATE/TIME button twice.
- Press the START/STOP button to start recording with the DATE/TIME in your picture.

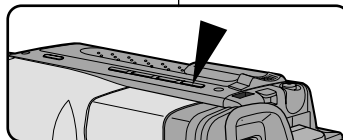

Notes:

- If your date and time settings are not maintained in the camcorder, it means the LITHIUM BATTERY is discharged and should be replaced. (see page 17)
- You cannot hide the recorded date or time during playback.
- The DATE/TIME function will not operate in EASY or CUSTOM mode.

Techniky záznamu

- Stiskněte ENTER.
 - Začne blikat údaj o měsíci.
- Otáčejte voličem UP/DOWN na požadovaný měsíc.
- Stiskněte tlačítko ENTER.
 - Začne blikat údaj o dni.
- Stejným postupem, jaký jste použili při nastavení měsíce a roku, vložte údaje o dni, hodinách a minutách.
- Nastavení data a času ukončete stisknutím tlačítka ENTER. Na displeji se objeví zvolené datum a čas.

Záznam DATE/TIME

- Přesvědčte se o správném nastavení data a času.
- Nastavte funkční spínač na režim CAMERA. (viz str. 18)
 - Otevřete LCD monitor a nastavte ho podle svých požadavků.
- Podle svých požadavků na záznam těchto údajů stiskněte tlačítko DATE/TIME:
 - Jedenkrát, chcete -li zaznamenat pouze údaj o datu.
 - Dvakrát, chcete -li zaznamenat údaje o datu i čase.
- Pro záznam do obrázku stiskněte tlačítko START/STOP.

Poznámka:

- Jestliže se zvolené údaje nezaznamenají, je nutné vyměnit lithiovou baterii. (viz str. 17)
- Během přehrávání nemůžete zvolené a nahrané údaje data a času skryt.
- Funkce Datum/Čas nepracují v režimech EASY a CUSTOM.

Advanced Shooting

Selecting and Recording a Title

- ⌘ Selecting and recording a TITLE is possible in the CAMERA mode only.
- ⌘ The TITLE feature allows you to select a preset title stored in the camcorder's memory.
- ⌘ You can also select the language of the titles.

Selecting a Language and setting a Title

- ⌘ Selecting a language is possible in STANDBY in CAMERA mode only.
 - ⌘ The factory default language is ENGLISH. You can change the language.
1. Make sure that you have installed the LITHIUM BATTERY or have the adapter attached. (see page 17)
 2. Set power switch to CAMERA mode. (see page 18)
 - Open the LCD monitor and adjust it so that you can see comfortably.
 3. Press MENU ON/OFF button. Then the MENU list will appear.
 4. Turn the UP/DOWN dial until TITLE SET is highlighted.
 5. Press ENTER.
 - A list of available languages will appear.

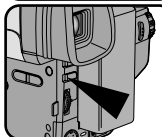
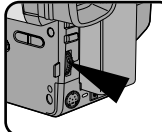
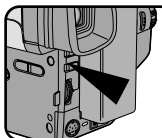

Techniky záznamu

Výběr a zaznamenání titulku - funkce TITLE

- ⌘ Funkce je přístupná pouze v režimu CAMERA.
- ⌘ Funkce umožňuje označit záznam jedním z titulků, uložených v paměti videokamery.
- ⌘ Můžete si vybrat i jazyk titulků.

Výběr jazyka a nastavení titulků

- ⌘ Výběr jazyka je možný pouze ve STANDBY režimu CAMERA.
 - ⌘ Ve výrobním závodě byla nastavena jako základní jazyk angličtina. Nastavení jazyka můžete změnit.
1. Přesvědčte se o správné instalaci lithiové baterie. (viz str. 17)
 2. Nastavte funkční přepínač na režim CAMERA. (viz str. 18)
 - Otevřete LCD monitor a nastavte ho podle svých požadavků.
 3. Stiskněte tlačítko MENU ON/OFF. Na displeji se objeví menu nabídky funkcí.
 4. Otáčejte voličem UP/DOWN, dokud není vysvíceno TITLE SET.
 5. Stiskněte tlačítko ENTER.
 - Na displeji se objeví nabídka možných jazyků.

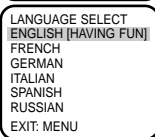
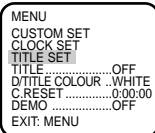
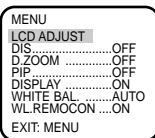

Advanced Shooting

- Turn the UP/DOWN dial to select the appropriate language.
 - You may select languages from ENGLISH/FRENCH/GERMAN/ITALIAN/SPANISH/RUSSIAN.
- Press ENTER.
 - Then, the title list in the language you chose will appear.
- Turn UP/DOWN dial to whichever TITLE you desire.
- Press ENTER.
 - The selected title will appear on the screen for 2 ~ 3 seconds and will disappear. At the same, the camcorder will return to the menu mode.

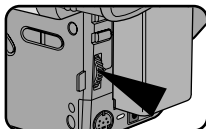

ENGLISH (HAVING FUN)
FRENCH
GERMAN
ITALIAN
SPANISH
RUSSIAN

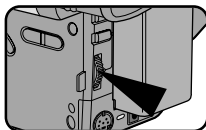

ANNIVERSARY
CONGRATULATIONS
GRADUATION
HAPPY BIRTHDAY
HAPPY NEW YEAR
HAVING FUN

Recording a Title

Note: ■ Make sure that you have selected a TITLE.

- Set power switch to CAMERA mode.
 - Open the LCD monitor and adjust it to see comfortably.
- Press MENU.
- Turn the UP/DOWN dial until TITLE.....OFF is highlighted.
- Press ENTER to choose between OFF, AUTO-10S, and CONTINUE.
- Press START/STOP button to title record the title with your picture.
 - If you want to change recording time, select title recording time (OFF, AUTO-10S, CONTINUE) on MENU.

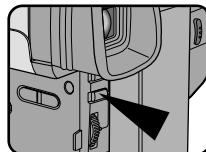

MENU
CUSTOM SET
CLOCK SET
TITLE SET
TITLE.....CONTINUE
D/TITLE COLOUR ..WHITE
C.RESET0:00:00
DEMOOFF
EXIT: MENU

Notes: ■ The title moves horizontally from the right side to the left side 10 seconds after you turn on the title.
■ MENU ON/OFF function will not operate in EASY or REC mode.

Techniky záznamu

- Otáčejte voličem UP/DOWN a vyberte příslušný jazyk.
 - Můžete vybrat jazyk z nabídky: ENGLISH/FRENCH/GERMAN/ITALIAN/SPANISH/RUSSIAN.
- Stiskněte ENTER.
 - Pak se objeví titulky dané země.
- Otáčejte voličem UP/DOWN na vámi požadovaný titulěk.
- Stiskněte ENTER.
 - Vybrané titulky se objeví na obrazovce na 2 - 3 sekundy a zase zmizí. Zároveň se videokamera vrátí do režimu menu.

Nahrávání titulků

Poznámka: ■ Ujistěte se, že jste vybrali správné titulky.

- Nastavte přepínač do režimu CAMERA.
 - Otevřete LCD monitor a nastavte pro pohodlné sledování.
- Stiskněte MENU.
- Otáčejte voličem UP/DOWN, dokud není vysvíceno TITLE.....OFF.
- Stiskněte ENTER a vyberte mezi OFF (Vyp.), AUTO-10S a CONTINUE (Pokračovat).
- Stiskněte tlačítko START/STOP pro nahrávání titulků s obrazem.
 - Chcete-li změnit nahrávací čas, vyberte v MENU čas nahrávání titulků (OFF, AUTO - 10S, CONTINUE).

Poznámka:

- Titulky se pohybují vodorovně zprava doleva 10s poté, co jste titulky zapli.
- Funkce MENU ON/OFF nepracuje v režimu EASY nebo REC.

Advanced Shooting

Techniky záznamu

Fade In and Out

- ⚙ The FADE function works in CAMERA mode only.
- ⚙ You can give your films a professional look by using special effects such as fade in at the beginning of a sequence or fade out at the end of a sequence.

To Start Recording

1. Before shooting, hold down the FADE button.
The picture and sound gradually disappear (fade out).
2. Press the START/STOP button and at the same time release the FADE button.
Recording starts and the picture and sound gradually appear (fade in).

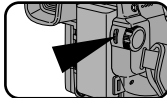
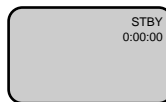
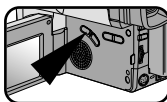

To Stop Recording

(use FADE IN / FADE OUT)

3. When you wish to stop recording, hold down the FADE button.
The picture and sound gradually disappear (fade out).
4. When the picture has disappeared, press the START/STOP button to stop recording.

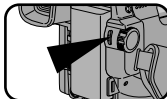
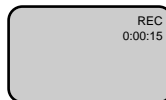
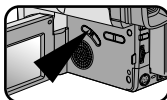

Funkce Fade In a Fade Out - zatmívání a roztmívání

- ⚙ Funkce je přístupná pouze v režimu CAMERA.
- ⚙ Pro zvýšení profesionálního dojmu Vašeho videozáznamu můžete použít speciální efekt zatmívání a roztmívání obrazu.

Zahájení záznamu

1. Před začátkem záběru podržte stisknuté tlačítko FADE, obraz a zvuk pomalu zmizí (Fade Out).
2. Současně stisknete tlačítko START/STOP a uvolníte tlačítko FADE. Obraz i zvuk se začnou pozvolna objevovat (Fade In).

Zastavení záznamu (s použitím FADE IN - FADE OUT)

3. Pokud chcete záznam ukončit, podržte stisknuté tlačítko FADE, obraz i zvuk postupně zmizí.
4. Jakmile obraz i zvuk zmizí, stisknete tlačítko START/STOP a ukončíte záznam.

a. **FADE OUT**
(Approx. 4 seconds)

Press the FADE button a. FADE OUT Gradual disappearance



a. **FADE OUT**
trvá asi 4 vteřiny.

b. **FADE IN**
(Approx. 4 seconds)

Gradual appearance

b. FADE IN

Release the FADE button

b. **FADE IN**
trvá asi 4 vteřiny.

Advanced Shooting

PIP(Picture-In-Picture, VP-L850/L850D/L870 only)

⚠ The PIP(Picture-In-Picture) feature works in combination with the DIGITAL ZOOM function by using a small, super imposed screen to show an image that is wider than the image being shot. This should help you to get a clear idea of what you are recording.

- The PIP function only works in CAMERA mode.

1. Set the power switch to CAMERA mode.
2. Turn on the DIGITAL ZOOM. (see page 31)
3. Press the MENU ON/OFF button, the MENU List will be displayed.
4. Turn the UP/DOWN dial until PIP.....OFF is highlighted.
5. Press ENTER, the PIP ON and a small screen should appear.
6. Check which part you are shooting on the PIP screen, and move the Zoom button to the "T" position to activate the DIGITAL ZOOM mode.
 - Start recording by pressing the START/STOP button when the portion you want to shoot appears.
7. Setting PIP.....ON to OFF in the MENU will make the small screen disappear and switch the PIP mode off.

- Notes:**
- The PIP screen will be recorded if it is activated while recording.
 - The MENU ON/OFF function will not operate in EASY or REC mode.
 - PIP function will not operate in DSE mode.

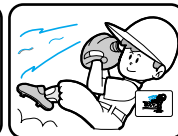
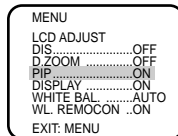
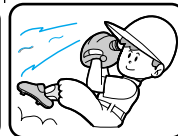
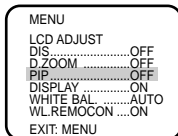
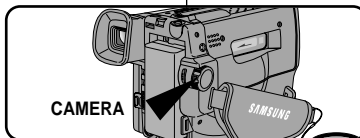

Techniky záznamu

PIP - Obraz v obraze (Picture - in - Picture, jen VP-L850/L850D/L870)

⚠ Funkce PIP pracuje v kombinaci s funkcí DIGITAL ZOOM. Používá malou oddělenou obrazovku, ukazující širší záběr, než ten, který je natáčen. Pomůže Vám udělat si přesnější představu o záběru.

- Funkce PIP pracuje pouze v režimu CAMERA.

1. Nastavte funkční spínač na režim CAMERA.
2. Zapněte digitální Zoom. (viz str. 31)
3. Stiskněte tlačítko MENU ON/OFF, zobrazí se režim Seznam.
4. Otáčejte voličem UP/DOWN, dokud není vysvíceno PIP.....OFF.
5. Stiskněte ENTER, objeví se PIP ON a malá obrazovka.
6. Ověřte si na obrazovce PIP, kterou část záběru natáčíte a aktivujte digitální Zoom stiskem tlačítka Digital Zoom do pozice "T".
 - Po zvolení záběru začněte natáčet stisknutím tlačítka START/STOP.
7. Nastavení PIP.....ON na OFF v MENU způsobí zřízení obrazovky a vypnutí režimu PIP.

Poznámka:

- Pokud aktivujete režim PIP v průběhu natáčení, bude malá obrazovka součástí nahrávky.
- Funkce MENU ON/OFF nepracuje v režimech EASY nebo REC.
- Funkce PIP nepracuje v režimech DSE.

Advanced Shooting

Snap Shot (VP-L850/L850D/L870 only)

- ⚠ With the SNAP SHOT feature, your camcorder can function like a normal film camera, allowing you to take single still pictures.
 - The SNAP SHOT function only operates in CAMERA mode.

1. Set the power switch to CAMERA mode.
2. Press the SNAP SHOT button when you have the image you wish to photograph in the shot.
 - Be careful not to shake your camcorder because the image will be affected by any movement.
3. Once the SNAP SHOT button has been pressed, your camcorder will automatically return to STANDBY mode after approximately 6 seconds.
 - You can check the remaining available SNAP SHOT space by looking at the time displayed on the screen.
 - To stop SNAP SHOT shooting, press the SNAP SHOT button again.

Notes:

- If the camcorder is knocked or shaken while taking a SNAP SHOT, the image may be blurred.
- The SNAP SHOT is activated during shooting.
- The still image will be displayed on the display if the SNAP SHOT button is pressed in CAMERA mode but no tape has been inserted in your camcorder.

Techniky záznamu

Snap Shot (jenom VP-L850/L850D/L870)

- ⚠ S funkcí Snap Shot lze použít videokameru jako fotografický aparát, s možností pořízení šestisekundového statického snímku.
 - Funkce Snap Shot pracuje v režimu CAMERA.

1. Nastavte funkční spínač na režim CAMERA.

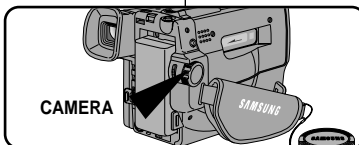

2. Zaměřte videokameru na klidný objekt, který chcete natáčet. Stiskněte tlačítko Snap Shot.
 - Pozor, snažte se držet videokameru v co největším klidu, jinak obraz nebude ostrý.

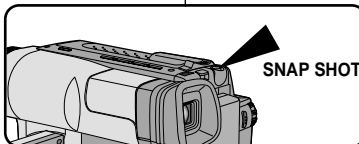

3. Po 6ti sekundách v režimu SNAP SHOT se Vaše videokamera automaticky vrátí na režim STANDBY.
 - Čas zbyvajících pro natáčení v režimu SNAP SHOT můžete sledovat na displeji obrazovky.
 - Pokud chcete natáčení v tomto režimu zastavit, stiskněte znovu tlačítko SNAP SHOT.

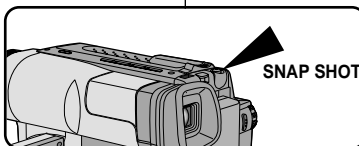

Poznámka:

- Jestliže je videokamera nestabilní nebo roztrfesená v průběhu použití funkce SNAP SHOT, obraz může být rozmazaný.
- Pokud se videokamera v průběhu natáčení třese či chvěje, kvalita nahrávky nebude dobrá.

Advanced Shooting

White Balance

- ⌘ WHITE BALANCE (WHITE BAL.) is a recording function that preserves the unique colour of the object in any shooting condition.
- ⌘ You may select the appropriate WHITE BALANCE mode to obtain good quality colour of the image.
 - AUTO: This mode is generally used to control the WHITE BALANCE automatically.
 - INDOOR (☺): It controls WHITE BALANCE according to the indoor ambience.
 - OUTDOOR (☼): It controls WHITE BALANCE according to the outdoor ambience.

Setting a White Balance Mode

1. Set the power switch to CAMERA mode.
2. Press the MENU ON/OFF button, the MENU list will be displayed.
3. Turn the UP/DOWN dial until WHITE BAL.AUTO is highlighted.
4. Press ENTER.
 - You can set it to INDOOR (☺) or OUTDOOR (☼) by pressing the ENTER button.
5. Press the MENU ON/OFF button to exit the WHITE BALANCE setting.

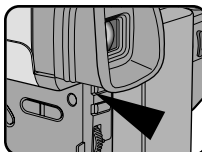
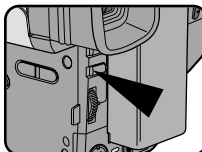
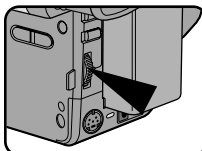

Note: The MENU ON/OFF function will not operate in EASY or REC mode.

Techniky záznamu

White Balance - Vyvážení bílé

- ⌘ Funkce White Balance zajišťuje uchování věrné barvy objektu v jakýchkoli podmínkách natáčení.
- ⌘ Tento režim zvolte, chcete - li získat kvalitní barvu obrazu.
 - AUTO: automatická kontrola
 - INDOOR(☺): pro filmování v místnosti
 - OUTDOOR(☼): pro filmování venku

Nastavení režimu White Balance

1. Nastavte funkční přepínač na režim CAMERA.
2. Stiskněte tlačítko MENU ON/OFF, ukáže se nabídka MENU.
3. Otočte volič UP/DOWN na WHITE BAL.AUTO.
4. Stiskněte tlačítko ENTER.
 - Můžete nastavit INDOOR (☺) (vnitřní) nebo OUTDOOR(☼) (vnější) stiskem tlačítka ENTER.
5. Stisknutím tlačítka MENU ON/OFF ukončíte nastavení WHITE BALANCE.

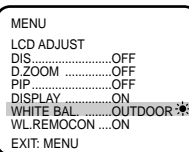
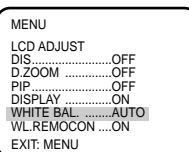
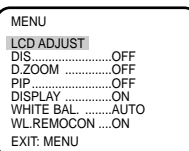

Poznámka: Funkce MENU ON/OFF nepracuje v režimech EASY nebo REC.

Advanced Shooting

Demonstration

- ⌘ Demonstration automatically shows you the major functions that are included with your camcorder so that you may use them more easily.
- ⌘ The DEMO function is only available in CAMERA mode when tape is not in the camcorder.
- ⌘ The Demonstration operates repeatedly until the POWER switch is set to OFF.

1. Set the power switch to CAMERA mode.

2. Press MENU ON/OFF button, then the MENU list will appear.

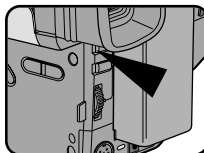

3. Turn the UP/DOWN dial until DEMO is highlighted.

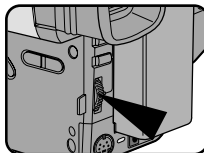

4. Press ENTER to select ON.
■ Demonstration will start.

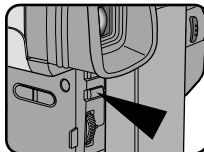

5. Set the POWER switch to OFF to end the Demonstration.

Note: The MENU ON/OFF function will not operate in EASY or REC mode.

Techniky záznamu

Funkce DEMO (demonstrace)

- ⌘ Předvedení hlavních funkcí videokamery Vám usnadní jejich používání.
- ⌘ Funkce DEMO je přístupná jen v režimu CAMERA, když není v kameře kazeta.
- ⌘ Přehled funkcí pracuje opakovaně, dokud není přepínač POWER nastaven na OFF.

1. Nastavte funkční přepínač na režim CAMERA.

2. Stiskněte tlačítko MENU ON/OFF, ukáže se seznam MENU.

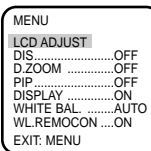

3. Otočte volič UP/DOWN na DEMO.

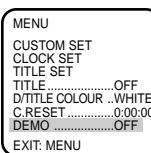

4. Stiskněte ENTER.
■ Předvádění funkcí začne.

5. Nastavte přepínač POWER na OFF na konci Demonstrace funkcí.



Poznámka: Funkce MENU ON/OFF nepracuje v režimech EASY nebo REC.

Advanced Shooting

Setting the Date/Title Colour

1. Set the power switch to CAMERA mode. (see page 22)

2. Press the MENU ON/OFF button.
 ■ The MENU list will appear.

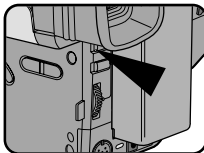

```
MENU
LCD ADJUST
DIS.....OFF
D.ZOOM .....OFF
PIP.....OFF
DISPLAY .....ON
WHITE BAL .....AUTO
WL.REMOCON ...ON
NEXT: MENU
```

3. Turn the UP/DOWN dial to D/TITLE COLOUR.....WHITE.

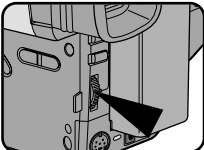

```
MENU
CUSTOM SET
CLOCK SET
TITLE SET
TITLE .....OFF
D/TITLE COLOUR..WHITE
C.RESET .....0:00:00
DEMO .....OFF
EXIT: MENU
```

4. Press ENTER.
 ■ A list of available colour will appear.

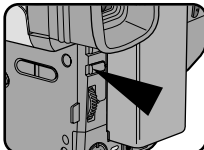

```
DATE/TITLE COLOUR SELECT
[WHITE] [WHITE]
WHITE
YELLOW
CYAN
MAGENTA
RED
GREEN
BLUE
EXIT: MENU
```

5. Turn the UP/DOWN dial to select the appropriate colour.

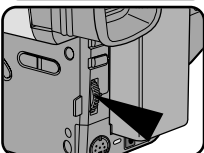

```
DATE/TITLE COLOUR SELECT
[WHITE] [YELLOW]
WHITE
YELLOW
CYAN
MAGENTA
RED
GREEN
BLUE
EXIT: MENU
```

6. Press ENTER.

7. Press the MENU ON/OFF button to end setting.
 ■ The Title and Date/Time will appear in the colour you chose.

Techniky záznamu

Nastavení barvy data/titulku

1. Nastavte přepínač do režimu CAMERA.

2. Stiskněte knoflík Menu ON/OFF (menu zapnuto/vypnuto)
 ■ Objeví se seznam Menu.

3. Otáčením nastavte stupnici Up/Down na D/Title ColourWhite

4. Stiskněte Enter.
 ■ Objeví se seznam dostupných barev.

5. Otáčením nastavte stupnici Up/Down, abyste vybrali vhodnou barvu.

6. Stiskněte Enter.

7. Stiskněte knoflík Menu ON/OFF, abyste ukončili nastavení.
 ■ Potom se objeví titulky a datum/čas v barvě, kterou jste zvolili.

Advanced Shooting

Lighting Techniques

- ⌘ When you use your camcorder, there are normally only two main recording environments.
 - You will be shooting outdoors (Normal recording or through an ND(Neutral Density) filter).
 - You will be shooting indoors (Video light recommended or required).
- ⌘ The single greatest influence on picture quality is the level of brightness, measured in lux.
- ⌘ The following table lists a few common situations, the corresponding level of brightness and any associated recommendations.

Situations	Brightness (lux)	Recommendations
<ul style="list-style-type: none"> ◆ Snow-covered mountains or fields. ◆ Sandy beach on a hot summer's day. 	100,000 100,000	ND filter recommended.
<ul style="list-style-type: none"> ◆ On a sunny day in the middle of the afternoon. ◆ On a gloomy day, an hour after the sunrise. ◆ Office with fluorescent lighting near to a window. ◆ On a sunny day, an hour before the sunset. ◆ Department store counter. 	35,000 2,000 1,000 1,000 500 to 700	Normal recording.
<ul style="list-style-type: none"> ◆ Room lit by two 30W fluorescent lights. 	300	Video light recommended.
<ul style="list-style-type: none"> ◆ Arcade at night. ◆ Candle light. 	150 to 200 10 to 15	Video light required.

After Shooting

1. Eject the tape that you have shot. (see page 22)
2. If you want to protect the tape against accidental erasing, move the red tab on the cassette over the hole.
3. Set the POWER switch to OFF.
4. Close the LENS cover.
5. Remove the BATTERY PACK from the camcorder.

Techniky záznamu

Osvětlovací techniky

- ⌘ Při používání videokamery mohou nastat pouze dvě mezní situace
 - Natáčíte venku (normální natáčení).
 - Natáčíte uvnitř a je doporučeno nebo žádoucí přidavné osvětlení.
- ⌘ Jedním z nejdůležitějších faktorů, které určují kvalitu obrazu, je úroveň osvětlení natáčené scény, měřená v luxech.
- ⌘ Následující tabulka podává přehled běžně se vyskytujících situací spolu s odpovídající úrovní osvětlení a příslušným doporučením pro natáčení.

Situace	Osvětlení v luxech (lux)	Doporučení
<ul style="list-style-type: none"> ◆ Sněhem pokryté hory a pláně. ◆ Slunečné pobřeží - horký letní den. 	100000 100000	Použijte neutrální šedý filtr.
<ul style="list-style-type: none"> ◆ Slunečný den uprostřed odpoledne. ◆ Zatažená obloha, hodinu po východu slunce. ◆ Kancelář se zářivkami blízko okna. ◆ Slunečný den hodinu před západem slunce. ◆ Pult obchodního domu. 	35000 2000 1000 1000 500 to 700	Normální podmínky.
<ul style="list-style-type: none"> ◆ Místnost se dvěma 30W zářivkami. 	300	Použijte pomocný zdroj světla.
<ul style="list-style-type: none"> ◆ Noční pasáž. ◆ Osvětlení svíčkou. 	150 to 200 10 to 15	Použití pomocného zdroje světla je nezbytné.

Po skončení natáčení...

1. Vyjměte natočenou kazetu. (viz str.22)
2. Pokud chcete ochránit záznam před náhodným přepsáním, použijte blokování záznamu zasunutím červeného zajišťovacího prvku na kazetě.
3. Vypněte videokameru.
4. Nasadte kryt objektivu.
5. Vyjměte akumulátor z videokamery.

Playing back the Tape

- ⊗ To view a tape that you have recorded.
- ⊗ Playback function works in PLAYER mode only.
- ⊗ There are two ways to see a tape;
 - To view on the LCD: recommended for outdoor use.
 - To view on a TV monitor: recommended for indoor use.

To see with LCD

- ⊗ It is practical to view a tape using the LCD display if away from a tv or outdoors. (see page 28)

To see with TV monitor

- ⊗ It is better to use a TV monitor to view tapes indoors.
- ⊗ To play a tape back, the TV must feature a compatible colour system. (see page 63)

Connecting to a TV which has an Audio and Video input jack

- ⊗ Use the Audio/Video cable supplied with your camcorder.
 - The yellow one: Video
 - The white one: Audio(L)
- ⊗ You can use a SCART adapter, supplied optionally.
- ⊗ If provided, a SCART adapter would be one of the following two types.
 - Stereo type
 - Mono type

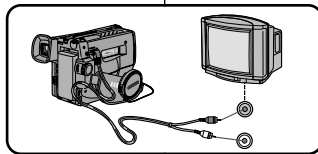

Connecting to a TV which has no Audio and Video input jack

- ⊗ You can connect your camcorder to a TV through a VCR.
 - Set the input selector on the VCR to LINE.
 - The yellow one: Video
 - The white one: Audio(L)
 - You can use a SCART adapter. (supplied optionally)

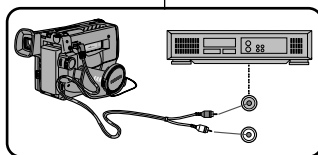

Note: To view the cassette on the television screen, select the channel reserved for your VCR on the television. (Refer to your VCR or television instruction book)

Přehrávání záznamu

- ⊗ Funkce je určena k prohlížení nahrané pásky.
- ⊗ Přehrávání pracuje pouze v režimu PLAYER.
- ⊗ Jsou dvě možnosti prohlížení pásky:
 - Prohlížení na LCD monitoru - doporučujeme pro prohlížení venku.
 - Prohlížení na obrazovce televizoru - doporučujeme pro prohlížení uvnitř místnosti.

Prohlížení s pomocí LCD monitoru

- ⊗ Je praktické ve voze nebo venku. (viz str.28)

Prohlížení na obrazovce TV přijímače

- ⊗ Je praktické při prohlížení uvnitř místnosti.
- ⊗ TV přijímač musí mít stejný barevný systém jako videokamera. (viz str.63)

Připojení k TV přijímači, který má vstupní konektory Audio a Video.

- ⊗ Použijte Audio/Video kabel dodávaný s Vaší videokamerou.
 - Žlutý konektor kabelu propojte se vstupem TV Video.
 - Bílý konektor kabelu propojte se vstupem TV Audio. (L-levý)
- ⊗ Můžete použít i SCART adaptér, který je dodáván jako volitelné příslušenství videokamery.
- ⊗ Scart adaptér může být:
 - stereo
 - mono

Připojení k TV přijímači, který nemá vstupní konektory Audio a Video

- ⊗ Videokameru můžete připojit k TV přijímači přes VCR (videorekordér).
 - Přepněte volič vstupu z VCR na LINE.
 - Žlutý konektor kabelu propojte se vstupem TV Video.
 - Bílý konektor kabelu propojte se vstupem TV Audio. (L-levý)
 - Můžete použít i SCART adaptér, který je dodáván jako volitelné příslušenství videokamery.

Poznámka: TV přijímač musíte přepnout na videokanal. (Postup najdete v manuálu Vašeho TV nebo videorekordéru.)

Playing back the Tape

Přehrávání záznamu

Notes:

- VP-L800U/L800/L850/L850D/L870 feature a monaural audio system. If your TV or VCR are stereo, connect the audio cable to the input "L" of TV or VCR.
- In case of VP-L800/L850/L850D/L870, you can use an S-VIDEO cable to obtain better quality pictures if you have the S-VIDEO connector on your TV.
- Close the LCD panel while viewing playback on a TV screen in order to avoid picture distortion.

Poznámka:

- Model VP-L800U/L800/L850/L850D/L870 má monofonní audio systém. Jestliže TV přijímač nebo VCR mají stereofonní audio systém, připojte audio kabel do vstupu L TV přijímače nebo VCR.
- K dosažení lepší kvality obrazu můžete použít S-VIDEO kabel, a to tehdy, pokud máte S-VIDEO konektor na TV.
- Přehráváte-li záznam na obrazovce TV přijímače, zavřete panel LCD monitoru, abyste zabránili zkreslení obrazu.

Playback

1. Use the TV/VIDEO button to select VIDEO on your TV.
2. Connect a power source (battery or AC Power Adapter) to the camcorder.
3. Insert the tape you want to watch.

- Set the power switch to PLAYER mode.
- Make sure that STOP is displayed.

4. Press the ►|| (PLAY/STILL) button.
 - The picture should appear on the TV after 2 to 3 seconds.
 - Press ■ (STOP) to stop playing.
 - If the tape reaches its end during playback, the tape will rewind automatically.

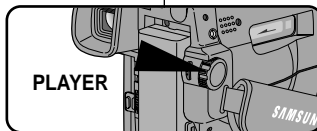

Přehrávání na TV přijímači z videokamery

1. Na TV přijímači zvolte kanál, který je vyhrazen pro VIDEO.
2. Připojte síťový adaptér k videokameře, přepněte videokameru do režimu PLAYER.
3. Vložte do videokamery kazetu, kterou chcete prohlížet.
 - Přesvědčete se, že je na displeji zobrazena indikace STOP.
4. Stiskněte tlačítko ►|| (PLAY/STILL).
 - Za 2 - 3 vteřiny se obraz objeví na obrazovce TV přijímače.
 - Stiskněte ■ (STOP) pro zastavení přehrávání.
 - Dojde-li páska během prohlížení na konec, dojde k automatickému převinutí na začátek. (Rewind)

Notes:

- Vibration from the built-in speaker can cause picture distortion.
- It is best to turn the built-in speaker off when your camcorder is connected to the TV.
- The playback system (Hi8/8mm) is selected automatically, depending on the tape format.
- VP-L800/L850/L850D/L870 can playback both Hi8 and 8mm.
- This camcorder does not support LP recording and playback.

Poznámka:

- Vibrace vestavěného reproduktoru mohou zkreslit promítaný obraz.
- Při přehrávání přes TV přijímač je vhodné reproduktor videokamery vypnout.
- VP-L800/L850/L850D/L870 umí přehrávat jak Hi8 tak i 8mm videokazety.
- Tato videokamera nepodporuje nahrávání a přehrávání LP.

Playing back the Tape

Various Functions in PLAYER mode

To view a STILL picture (Playback pause)

- Press ►|| (PLAY/STILL) button during playback.
- To resume playback, press ►|| (PLAY/STILL) button again.



Note: Your camcorder will automatically stop if it is left for more than 5 minutes in STILL mode without operation in order to prevent tape and head-drum wear.

To locate a scene (picture search)

- Press ►► (FF) or ◀◀ (REW) buttons during playback.
- To resume normal playback, release the buttons.

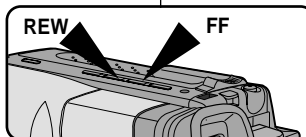

Zero RETURN (VP-L850/L850D/L870)

- ⚙ The ZERO RETURN function works in STOP of PLAYER mode.
- ⚙ You can Fast Forward or Rewind to 0:00:00 automatically.

1. Set the power switch to PLAYER mode.
 - Make sure that STOP is displayed.
2. Press the Z.RTN button of the Remote Controller.
 - Z.RTN should displayed.
 - FF or REW works automatically.

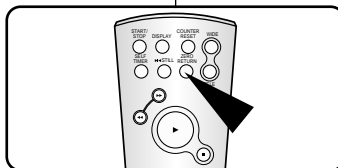

Notes:

- The Z.RTN button does not work when the TAPE COUNTER reads 0:00:00.
- Set the COUNTER RESET to "C.RESET 0:00:00" in MENU mode at the start of the cassette or the required sequence. When you wish to find this point on the tape again, press Z.RTN button when playback is stopped.

Přehrávání záznamu

Různé funkce v režimu PLAYER

Zastavení obrazu při prohlížení - funkce STILL (pauza)

- Stisknete tlačítko ►|| (PLAY/STILL) a obraz se zastaví.
- Další prohlížení zahájíte novým stiskem tlačítka ►|| (PLAY/STILL).

Poznámka: Jako ochrana pásky a bubnu videoklavy přejde videokamera po 5 minutách setrvání ve funkci STILL do režimu STOP a funkce STILL bude zrušena.

Vyhledání scény

- Stisknete během prohlížení tlačítko ►► (FF) nebo tlačítko ◀◀ (REW), po jejich uvolnění pokračuje normální prohlížení.

Návrat počítadla pásky do nulového stavu (VP-L850/L850D/L870)

- ⚙ Funkce je přístupná ve stavu STOP režimu PLAYER.
- ⚙ Umožňuje automatický návrat počítadla pásky do stavu 0:00:00.

1. Nastavte videokameru do režimu PLAYER.
 - Přesvědčte se, že je na displeji zobrazena indikace STOP.
2. Stisknete tlačítko ZERO RETURN.
 - Na displeji se zobrazí Z.RTN
 - Funkce FF nebo REW pracují automaticky.

Poznámky:

- Pokud je na počítadle pásky stav 0:00:00, ZERO RETURN není funkční.
- Nastavte reset počítadla na "C.RESET 0:00:00" v režimu MENU na začátku nebo na pozici požadované sekvence. Přejete -li si vrátit se zpět ke stejnému místu, zastavte přehrávání a stisknete ZERO RETURN.

Playing back the Tape

Adjusting the LCD

- ⌘ The procedure for adjusting the LCD display in PLAYER mode is the same as the procedure for adjusting the LCD display in CAMERA mode, except that the power switch must be set to PLAYER instead of CAMERA. Please refer to page 26.

Setting the Speaker ON/OFF

- ⌘ The speaker will be turned ON/OFF by opening/closing the LCD.
- ⌘ The speaker ON/OFF setting operates when the LCD is opened. When the SPEAKER setting is set to OFF, the speaker will be muted even after the LCD display has been opened.

1. Set power switch to PLAYER mode.
2. Press MENU ON/OFF button, then the MENU list will appear.
3. Turn UP/DOWN dial to SPEAKER.
4. Press ENTER to change the setting.
5. Press the MENU ON/OFF button again to exit the setting SPEAKER setting screen.

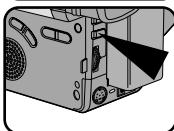
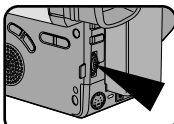

Nastavení LCD monitoru

- ⌘ Nastavení LCD monitoru na režim přehrávání (PLAYER) je stejné jako postup pro nastavení LCD monitoru na režim nahrávání (CAMERA), pouze funkční přepínač musí být v poloze PLAYER (nikoli CAMERA).

Nastavení reproduktoru ON/OFF

- ⌘ Reproductor se zapíná a vypíná (ON/OFF) otevíráním a zavíráním LCD panelu.
- ⌘ Nastavení reproduktoru ON/OFF je funkční pouze při otevřeném LCD panelu. Pokud je reproduktor vypnut, ani po otevření LCD panelu zvuk neuslyšíte.

1. Nastavte funkční přepínač na režim PLAYER.
2. Stiskněte tlačítko MENU ON/OFF, objeví se nabídka MENU.
3. Otočte voličem UP/DOWN na volbu SPEAKER.
4. Stiskněte tlačítko ENTER.
5. Stisknutím tlačítka MENU ON/OFF ukončíte nastavení.

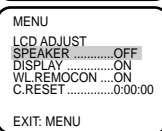
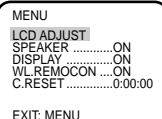

Volume control

- ⌘ The Speakers volume can be controlled by turning the UP/DOWN dial during playback.

Note: The volume cannot be changed while the MENU list is visible.

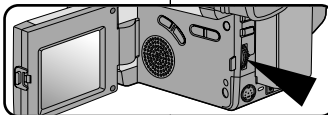

Ovládání hlasitosti

- ⌘ Hlasitost reproduktoru se ovládá otáčením voliče UP/DOWN v průběhu přehrávání.

Poznámka: Nastavení hlasitosti nelze měnit v průběhu aktivace nabídky MENU.

Playing back the Tape

DSE in PLAYER mode

- ⌘ The procedure for using DSE in PLAYER mode is the same as the procedure for using DSE in CAMERA mode, except that the power switch must be set to PLAYER instead of CAMERA.
Please refer to pages 40 and 41.

Note: The GHOST, STROBE, NEG., MIRROR, MOSAIC, CINEMA and 16:9(WIDE) effects will not operate when your camcorder is in PLAYER mode.

- ⌘ Pressing the DSE button will scroll through the available settings. Stop at the one you require.

Maintenance

Cleaning and Careing for your Camcorder

Cleaning the Viewfinder

◆ Releasing the Eyepiece

1. Pull the viewfinder up and turn the screw counter-clock-wise.
2. Pull the eyepiece away from the viewfinder.
3. Clean the Eyepiece and the VIEWFINDER screen with a soft cloth and cotton swab or a blower.

◆ Reattaching the Eyepiece

4. Replace the Eyepiece on the VIEWFINDER.
5. Replace and tighten the screw.

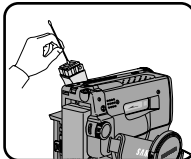
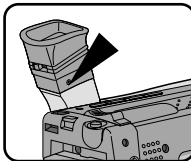

Cleaning the LCD panel

Open the LCD display panel and wipe it gently with a soft cloth. Be careful not to damage the display.

Přehrávání záznamu

DSE v režimu PLAYER

- ⌘ Použití DSE v režimu PLAYER je stejné jako použití v režimu CAMERA - viz str. 40 - 41, pouze funkční přepínač musí být nastaven na režim PLAYER, nikoli CAMERA.

Poznámka: Funkce GHOST, STROBE, NEG., MIRROR, MOSAIC, CINEMA a 16:9(WIDE) režimu DSE nebudou v režimu PLAYER pracovat.

- ⌘ Tisknutím tlačítka DSE budete rolovat mezi dostupnými nastaveními. Zastavte na tom nastavení, které požadujete.

Údržba

Čištění a údržba videokamery

Čištění hledáčku

◆ Demontáž očnice hledáčku

1. Zvedněte hledáček a potom jím otočte proti směru hodinových ručiček.
2. Sejměte očnici hledáčku.
3. Vycistíte očnici a matnici hledáčku jemným hadříkem, šátečkem nebo vyfoukáním.

◆ Zpětná montáž očnice hledáčku

4. Přiložte očnici na hledáček.
5. Našroubujte ji zpět.

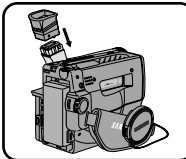
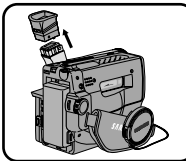

Čištění LCD panelu

Otevřete LCD panel a utřete jemným hadříkem monitor. Postupujte opatrně, aby nedošlo k poškození displeje.

Cleaning the Video Heads

- ⌘ To ensure normal recording and clear pictures, clean the video heads.
- ⌘ When the playback pictures are noisy or hardly visible, the video heads may be dirty.

a. Normal Picture

b, c. Noisy Picture

If this happens, clean the video heads with a dry type head cleaning cassette.

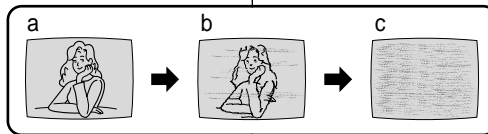

1. Set the power switch to PLAYER mode.
2. Insert the cleaning tape.
3. Press the ►|| (PLAY/STILL) button.
4. Press the ■ (STOP) button after about 30 seconds.

Check the quality of the picture using a video cassette. If it is still bad, repeat the operation. If the problem continues, contact your local authorized service centre.

Storing the Camcorder

1. You must detach the BATTERY PACK from the camcorder when storing.
2. Keep the camcorder in a ventilated, dry and warm place.
3. Do not keep the camcorder in a place where the temperature often changes, such as in a car.
4. Keep the camcorder in a stable place.

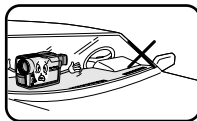
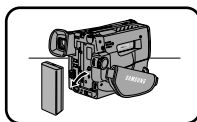

Čištění videohlav

- ⌘ Abyste zajistili normální a čistý záznam, udržujte videohlavičky v čistotě.
- ⌘ Jestliže přehrávaný obraz vykazuje poruchy nebo je viditelně poškozen, je třeba videohlavy vyčistit.

a. Normální obraz

b, c. Obraz s poruchami. Abyste závadu odstranili, použijte suchou čisticí kazetu.

1. Přepněte videokameru do režimu PLAYER.
2. Vložte čisticí kazetu suchého typu.
3. Stiskněte tlačítko ►|| (PLAY/STILL).
4. Po 30 vteřinách stiskněte tlačítko ■ (STOP).

Zkontrolujte kvalitu přehrávaného obrazu použitím dobré videokazety. Jestliže se ještě projevují poruchy, celý postup opakujte. Jestliže problém i nadále trvá, obraťte se na autorizovaný servis.

Ukládání videokamery

1. Nejprve musíte vyjmout bateriovou jednotku z videokamery.
2. Ukládejte videokameru na větraném, suchém a teplém místě.
3. Nenechávejte videokameru na místě, kde se teplota neustále mění - např. v autě.
4. Nepokládejte videokameru na hranu ploch (např. stolu).

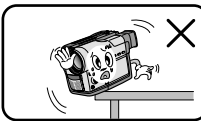
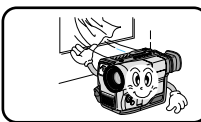

USB interface (VP-L870 only)

Transferring a Digital Image through a USB Connection

- ⌘ You can easily transfer a still image from a camera, tape, memory to a PC without additional add-on cards via a USB connection.
- ⌘ You can transfer an image to a PC via a USB connection.
- ⌘ If you transfer data to a PC, you need to install the software (Driver, Editing software) supplied with the camcorder.

System Requirements

- CPU : Intel® Pentium II™ processor compatible or better
- Operating system : Windows® 98/98SE/ME/2000/XP
- RAM : 64 MB or more
- CD-ROM: 4x CD-ROM drive
- VIDEO : 65,000-colour or better video display card
- Available USB port
- Hard Disc : 4GB (8GB recommended)

Reference

- Intel® Pentium II™ is a trademark of the Intel Corporation.
- Windows® is a registered trademark of the Microsoft® Corporation.
- All other brands and names are property of their respective owners.

USB připojení (pouze u VP-L870)

Přenos digitálního obrázku přes USB port

- ⌘ Statický obraz můžete snadno přenášet z kamery, kazety, paměti do PC přes port USB, aniž byste museli přidávat další kartu.
- ⌘ Obraz můžete přenášet do PC přes USB port.
- ⌘ Jestliže budete přenášet data do PC, musíte instalovat software (ovladač, editační software) dodávaný s videokamerou.

Požadavky na systém

- CPU : kompatibilní s Intel® Pentium II™ nebo vyšší
- Operační systém: Windows® 98/98SE/ME/2000/XP
- RAM 64 MB nebo více
- CD-ROM 4 x
- Grafická karta 65 000 barev nebo vyšší
- USB port
- Pevný disk: 4 GB (doporučuje se 8 GB)



Reference

- Intel® Pentium II™ je ochranná známka společnosti Intel Corporation
- Windows® je ochranná známka společnosti Microsoft® Corporation.
- Všechny ostatní značky a názvy jsou ve vlastnictví jejich řádných vlastníků.

USB interface (VP-L870 only)

Installing USB Media 2.0 Program

- ⌘ Do not connect the camcorder to PC before installing the program.
- ⌘ If another camera or scanner is connected, please disconnect it in advance.
- ⌘ This explanation is based on Windows®98SE OS.

How to install the program

1. The install program automatically operate when the CD is inserted into CD-ROM.

Reference

If the install program does not operate, please double click Install.exe in CD-ROM Drive.

2. Click  to install the program.
3. Follow the instruction to install.

USB připojení (pouze u VP-L870)

USB instalační program

- ⌘ nepřipojujte kameru k počítači před instalací programu
- ⌘ pokud je připojena jiná kamera nebo skener, rozpojte prosím napřed toto připojení
- ⌘ toto vysvětlení je na základě Windows 98 SE OS

Jak nainstalovat program

1. Instalační program pracuje automaticky, když do CD-ROM mechaniky je vloženo CD.



Reference

Pokud instalační program nepracuje, klikněte dvakrát na Install.exe v CD-ROM mechanice.

2. Klikněte na , abyste instalovali program.
3. Následujte pokyny k instalaci.

USB interface (VP-L870 only)

4. The below window displays the folder to install the program.

- Basically the program is installed in the following folder.
C:\Programfiles\Samsung\
USB Media 2.0

- Click  to change the folder.



5. Connect the camcorder to PC.

6. PC finds a new hardware and install a driver automatically.

7. If the driver is installed, the install is completed.

8. Execute USB Media 2.0 player on the Windows wall paper.



Reference

- USB Media 2.0 User's Manual is included on the accompanying CD in Adobe's Portable Document Format (PDF).
The user's manual can be viewed using Acrobat Reader software, which is also included on the CD.
(The Acrobat Reader is a freeware product of Adobe Systems, Inc.)

USB připojení (pouze u VP-L870)

4. Okno níže ukazuje soubor k instalaci programu

- Program je instalován v následujícím souboru:
C:\Programfiles\Samsung\
USB Media 2.0

- Klikněte na , abyste změnili soubor.

5. Připojte kameru k počítači

6. Počítač si najde nový hardware a instaluje mechaniku automaticky.

7. Pokud je mechanika nainstalovaná, instalace je dokončena.

8. Klikněte dvakrát na ikonu přehrávače USB Media 2.0 umístěnou na pracovní ploše.

Reference

- Uživatelský návod pro USB Media 2.0 ve formátu Adobe Document Portable Format (PDF) je součástí příloženého CD. Uživatelský návod je možné prohlížet pomocí software Acrobat Reader, který je rovněž součástí příloženého CD. (Acrobat Reader je freeware produkt Adobe Systems, Inc.)

USB interface (VP-L870 only)

Connecting to a PC

1. Connect a USB cable to the USB port on the PC.
2. Connect the other end of the USB cable into the proper terminal on the camcorder. (USB jack)
3. Connect the audio cable to the Line input jack of the PC. If the PC has no Line input jack, connect the audio cable to the MIC input jack.
In this case, however, a noise may be produced depending on the PC.

Notes

- If you disconnect the USB cable from the PC or the camcorder while transferring, the data transmission will stop and the data may be damaged.
- If you connect the USB cable to a PC via a USB HUB or simultaneously connect the USB cable along with other USB devices, the camcorder may not work properly.
 - In this case, remove the other USB devices from the PC and reconnect the camcorder.

USB připojení (pouze u VP-L870)

Připojení k PC

1. Připojte USB kabel k USB portu na PC.
2. Připojte druhý konec USB kabelu k USB zásuvce na videokameře.
3. Zapojte audio kabel do vstupní zdiřky LINE na PC. Pokud se na počítači vstupní zdiřka LINE nenachází, zapojte audio kabel do vstupní zdiřky MIC.
Nicméně v tomto případě může, v závislosti na počítači, docházet ke vzniku šumu.

Reference

- Jestliže během přenosu dat odpojíte kabel od PC nebo videokamery, přenos dat se zastaví a může dojít k jejich poškození.
- Jestliže připojíte kabel k PC přes USB HUB nebo současně připojíte jiné zařízení s USB portem, videokamera by nemusela správně fungovat.
 - V takovém případě odpojte další zařízení od portu USB na PC, odpojte a znovu připojte videokameru.

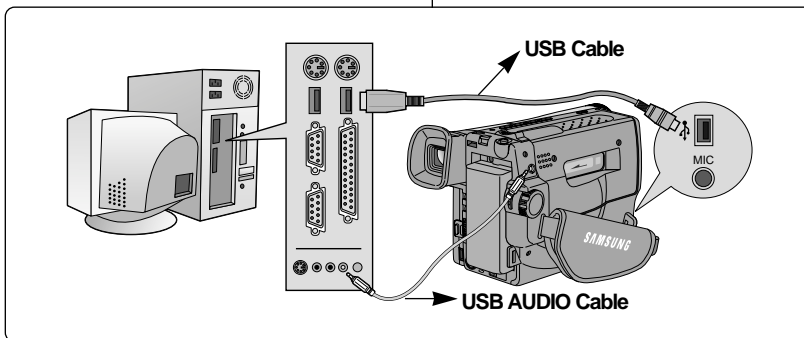

Using Your Camcorder Abroad

Using Your Camcorder Abroad

- ❖ Each country or area has its own electric and TV colour system.
- ❖ Before using your camcorder abroad, check the following:

Power sources

- You can use your camcorder in any country or area that uses 100V to 240V, 50/60 Hz.
- Where necessary, use a commercially available AC plug adapter, depending on the power used.

Colour system

- You can view your recording on the LCD or viewfinder. However, to view a recording on a television or to make a copy to a video cassette recorder, the television or VCR must be PAL: VP-L800U/L800/L850/L850D/L870-compatible and have the appropriate audio/video jacks.

❖ PAL-compatible area

Australia, Austria, Belgium, Bulgaria, China, CIS, Czech Republic, Denmark, Egypt, Finland, France, Germany, Greece, Great Britain, Holland, Hong Kong, Hungary, India, Iran, Iraq, Kuwait, Libya, Malaysia, Mauritius, Rumania, Saudi Arabia, Singapore, Slovak Republic, Spain, Sweden, Switzerland, Syria, Thailand, Tunisia, etc.

❖ NTSC-compatible area

Bahamas, Canada, Central America, Japan, Mexico, Philippines, Korea, Taiwan, United States, etc.

Note: You can make recordings with your camcorder anywhere in the world and you can watch the playback picture on the LCD.

Použití videokamery v zahraničí

Použití videokamery v zahraničí

- ❖ V jednotlivých zemích existují rozdíly v napětí elektrické sítě a TV systémech.
- ❖ Před použitím videokamery v cizině si nejdříve prohlédněte následující přehled:

Zdroje elektrického napětí

- Videokameru můžete používat ve kterékoli zemi či oblasti s napětím sítě 100 až 240 V, 50/60 Hz.
- Pokud je třeba, použijte adaptér - typ adaptéru musí odpovídat napětí sítě.

Barevný TV systém

- Normálně můžete nahraný záznam prohlížet v hledáčku své videokamery. Jakmile ale budete chtít svůj záznam prohlížet na obrazovce TV přijímače, musí vyhovovat barevný systém televizoru nebo VCR - u modelu VP-L800U/L800/L850/L850D/L870 systému a navíc musí mít audio/video konektory odpovídající kabelům videokamery. V opačných případech bude nutné použít konvertor.

❖ Země používající systém PAL

Austrálie, Rakousko, Belgie, Bulharsko, CIS, Česká republika, Čína, Dánsko, Egypt, Finsko, Francie, Německo, Recko, Velká Británie, Holandsko, Hongkong, Maďarsko, Indie, Irák, Irán, Itálie, Kuvajť, Libye, Malajsie, Mauritius, Rumunsko, Saudská Arábie, Singapur, Slovenská republika, Nový Zéland, Norsko, Portugalsko, Španělsko, Švédsko, Švýcarsko, Sýrie, Thajsko, Tunís, Tunís a další.

❖ Země používající systém NTSC

Bahamy, Kanada, Střední Amerika, Japonsko, Mexiko, Filipíny, Jižní Korea, Taiwan, USA a další.



Poznámka: Nahrávat na svoji videokameru můžete kdekoli v světě a své záznamy můžete prohlížet v hledáčku své videokamery.

Troubleshooting Check

Troubleshooting Check

- ⚠ Before contacting a service centre, perform the following simple checks.
They might save you the time and expense of an unnecessary call.

Self Diagnosis Display

Display	Blinking	Inform that...	Action
	slow	the battery pack is almost discharged.	Exchange it with a charged one.
	fast	the battery pack is fully discharged.	Exchange it with a charged battery.
TAPE END!	slow	the tape has almost reached its end.	Prepare a new one.
TAPE END!	no	the tape reached its end.	Change to a new one.
TAPE!	slow	there is no tape in the camcorder.	Insert a tape.
PROTECTION!	slow	the tape is protected from recording.	Check the red tab on the tape is not pushed over the hole.
D.EMG C.EMG R.EMG L.EMG	slow	the camcorder has some mechanical fault.	1. Eject the tape. 2. Set to OFF. 3. Detach the battery. 4. Reattach the battery. * Please contact your local service center if the problem continues.
	slow	moisture condensation has formed in the camcorder.	see page 67.

Kontrola, řešení problému

Kontrola, řešení problému

- ⚠ Než kontaktujete servis, proveďte několik jednoduchých kontrol. V mnoha případech tak ušetříte drahocenný čas i zbytečně vynaložené náklady.

Diagnostické prvky na displeji:

Displej	Frekvence blikání	Informace o...	Akce
	pomalů	Akumulátor je téměř vybitý.	Vyměňte za nabitý akumulátor.
	rychle	Akumulátor je zcela vybitý.	Vyměňte za akumulátor.
TAPE END!	pomalů	Páska se blíží ke konci.	Připravte novou kazetu.
TAPE END!	neblinká	Páska je na konci	Vyměňte za novou kazetu.
TAPE!	pomalů	Není založena kazeta	Vložte kazetu.
PROTECTION!	pomalů	Kazeta je chráněna proti natáčení.	Chcete-li natáčet, odstraňte zablokování.
D.EMG C.EMG R.EMG L.EMG	pomalů	Mechanická závada ve videokameře.	1. Vyměňte kazetu. 2. Vypněte kameru 3. Vyměňte akumulátor. 4. Vložte akumulátor zpět. * Pokud problém trvá, kontaktujte servis.
	pomalů	Vlhkost vnikla do videokamery.	viz str.67.

Troubleshooting Check

Checking

- ⚠ If you run into any problem using the camcorder, use the following table to try to resolve the problem.
- ⚠ If these instructions do not allow you to solve the problem, take a note of:
 - The model and serial number marked on the bottom of the camcorder.
 - Your warranty, if applicable.
- ⚠ Then contact your nearest authorized service centre.

Symptom	Explanation/Solution
You cannot switch the camcorder on.	<ul style="list-style-type: none"> ◆ Check the battery pack (see page 19) or the AC power adapter. (see page 18)
Start/Stop does not operate while shooting.	<ul style="list-style-type: none"> ◆ Check the POWER, set it to CAMERA. ◆ You have reached the end of the cassette. ◆ Check the record protection tab on the cassette. (see page 22)
The camcorder goes off automatically.	<ul style="list-style-type: none"> ◆ You have left the camcorder set to STANDBY for more than 5 minutes without using it. (see page 24) ◆ The battery pack is fully used up. (see page 21)
The battery pack is quickly exhausted.	<ul style="list-style-type: none"> ◆ The atmospheric temperature is too low. (see page 21) ◆ The battery pack has not been charged fully. (see page 19) ◆ The battery pack is completely dead, and cannot be recharged. Use another battery pack.
You cannot eject the cassette from the compartment.	<ul style="list-style-type: none"> ◆ The battery pack is fully discharged. ◆ A mechanical fault may have occurred. (see page 64)
The DATE/TIME indicator flashes more than 2 times when you set the camcorder to CAMERA.	<ul style="list-style-type: none"> ◆ The lithium battery is not installed or is fully used up. (see page 17)
The playback picture is poor.	<ul style="list-style-type: none"> ◆ The video heads might be dirty. (see page 58)
You can do nothing with the camcorder.	<ul style="list-style-type: none"> ◆ A mechanical fault may have occurred. (see page 64)

Kontrola, řešení problému

Kontrola

- ⚠ Jestliže se vyskytnou při provozu videokamery nějaké problémy, prostudujte následující tabulku popisující možné problémy a jejich řešení.
- ⚠ Pokud nenajdete pro svoje problémy řešení, poznamenejte si:
 - typové číslo modelu videokamery a její seriové číslo.
 - záruční list a pokud možno přesný popis závady.
- ⚠ Potom se spojte s nejbližším servisním střediskem.

Problém	Vysvětlení/řešení
Nemůžete zapnout videokameru.	<ul style="list-style-type: none"> ◆ Zkontrolujte akumulátor (viz str.19) nebo síťový adaptér. (viz str. 18)
START/STOP nepracuje	<ul style="list-style-type: none"> ◆ Zkontrolujte nastavení CAMERA. ◆ Jste na konci pásky. ◆ Červený zajišťovací prvek (jazýček) kazety chrání záznam. (viz str. 22)
Kamera se sama automaticky vypíná.	<ul style="list-style-type: none"> ◆ Nechali jste videokameru zapnutou bez použití déle než 5 minut. (viz str. 24) ◆ Akumulátor je vybitý. (viz str 21)
Baterie se velmi rychle vybila.	<ul style="list-style-type: none"> ◆ Teplota okolí je příliš nízká. (viz str.21) ◆ Akumulátor nebyl správně dobýván. (viz str.19) ◆ Akumulátor je na konci životnosti, nelze jej dobít. Použijte nový.
Nemůžete vyjmout kazetu.	<ul style="list-style-type: none"> ◆ Akumulátor je vybitý. ◆ Může jít o mechanickou závadu. (viz str.64)
Indikace DATE/TIME na displeji bliká při přepnutí videokamery do režimu CAMERA	<ul style="list-style-type: none"> ◆ Zkontrolujte lithiovou baterii. (viz str. 17)
Špatná kvalita přehrávaného obrazu.	<ul style="list-style-type: none"> ◆ Videohlavy jsou znečištěny. (viz str. 58)
S kamerou nelze nic dělat.	<ul style="list-style-type: none"> ◆ Jde pravděpodobně o mechanickou poruchu. (viz str. 64)

Troubleshooting Check

Symptom	Explanation/Solution
A vertical stripe appears when you shoot a bright subject against a dark background (candle flame, for example).	◆ The contrast between the subject and the background is too great for the camcorder to operate normally. Make the background bright to reduce the contrast or use the BLC function while you are shooting. (see page 37)
The LCD image is poor.	◆ It is recommended that you use the VIEWFINDER when shooting in bright sunlight. (see page 7) ◆ Adjust the LCD (see page 26)
The image in the viewfinder is blurred.	◆ The viewfinder lens has not been adjusted. Turn the viewfinder focus ring until the screen comes into sharp focus. (see page 27)
The tape does not move when you press the Play, Fast Forward or Rewind buttons.	◆ Set the POWER switch to PLAYER. ◆ You have reached the beginning or end of the cassette.
The picture does not appear in the viewfinder.	◆ The LCD display is open.
There is no sound from the SPEAKER when playing back the tape.	◆ Make sure the SPEAKER is ON. (see page 56)
The Date Time or Title disappeared even though you had it set.	◆ The lithium battery is not installed or is fully used up. (see page 17)

Kontrola, řešení problému

Problém	Vysvětlení/řešení
Při snímání jasného objektu na tmavém pozadí se objevuje v obraze svislý proužek.	◆ Kontrast mezi subjektem a pozadím je příliš velký pro normální funkci kamery. Ke snížení kontrastu přisvětlete pozadí nebo použijte funkci BLC. (viz str.37)
Obraz na LCD monitoru má špatnou kvalitu.	◆ Doporučuje se použít hledáček, pokud je osvětlení příliš silné. (viz str.7) ◆ Nastavte monitor LCD. (viz str. 26)
Obraz na displeji je rozmazaný.	◆ Hledáček není nastaven. Zaostřete hledáček. (viz str.27)
Při stisku Fast-Forward nebo Rewind se páska nepohybuje.	◆ Přepněte do režimu PLAYER. ◆ Kazeta je na začátku nebo na konci.
V hledáčku není obraz.	◆ Je otevřen LCD monitor.
Nejde zvuk z reproduktoru.	◆ Není reproduktor vypnut? (viz str.56)
Datum/čas nebo titulek zmizely, ačkoli byly nastaveny.	◆ Lithiová baterie není nainstalována nebo je zcela vybita. (viz str.17)

Troubleshooting Check

Moisture Condensation

- ⌘ If the camcorder is brought directly from a cold place to a warm place, moisture may form inside the camcorder, on the surface of the tape, or on the lens. In this condition, the tape may stick to the head drum and be damaged or the unit may not operate correctly.

To prevent possible damage under these circumstances, the camcorder has the built-in moisture sensor.

- ⌘ If there is moisture inside the camcorder, "DEW()" is displayed. If this happens, none of the functions except cassette ejection will work.

Open the cassette compartment and remove the battery for at least two hours in a warm dry room. If the DEW protection feature is unexpectedly activated and you want to override it: (Please make sure that the condensation has disappeared completely.)

1. Remove the battery pack.
2. Remove the lithium battery.
3. Put the lithium battery back.
4. Re-fit the battery pack.

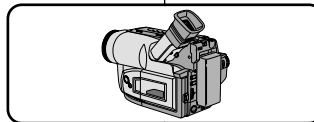
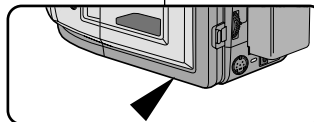
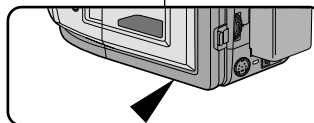
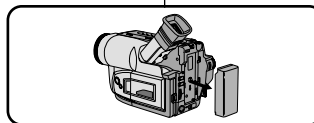
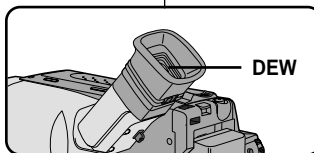

Kontrola, řešení problému

Problémy s vlhkostí

- ⌘ Pokud přenesete kameru z chladného prostředí přímo do tepla, může dojít ke kondenzaci vlhkosti uvnitř kamery, na páse nebo na objektivu. V takovém případě se může páska nalepit na videohlavu a poškodit se nebo přístroj může přestat správně fungovat. Abychom zabránili případnému poškození za takových podmínek, je videokamera vybavena vestavěným čidlem vlhkosti.

- ⌘ Pokud do videokamery vnikne vlhkost, na displeji se objeví DEW(). Pokud se tak stane, přestanou všechny funkce pracovat (s výjimkou funkce vyjmutí kazety). Otevřete prostor pro kazetu, vyjměte baterie a vše nechte alespoň 2 hodiny v suché a teplé místnosti.

- ⌘ Pokud se DEW objeví na displeji neočekávaně, použijte následující postup: (Ujistěte se, prosím, že vlhkost zcela zmizela.)

1. Vyjměte akumulátor.
2. Vyjměte lithiovou baterii.
3. Vraťte lithiovou baterii zpět.
4. Vraťte akumulátor zpět.

Specifications

⚠ The design and technical specifications may be changed without notice.

System	VP-L800U/L800/L850/L850D/L870
Recording system	Video: 2 rotary heads Helical scanning FM Audio: FM monaural system
Video signal	PAL colour, CCIR standard
Usable cassette	VP-L800U: 8 mm VP-L800/L850/L850D/L870: Hi8 or 8 mm
Tape speed	SP: 20.051 mm/sec
Speed mode	Record: SP only Playback: SP only.
Recording time	P5-120: 120 min.
FF or REW time	P5-120: approx. 8 min.
Image device	CCD (Charge Coupled Device)
Optical zoom ratio	22x
Focal length: f	3.6~79.2 mm
F	1.6
Filter diameter	46 mm
Focus system	Inner
Macro	Auto wide macro
Min. illumination	0.3 lux (visible)
LCD monitor	
Size/Picture cell	2.5 inch/123k
Method	TFT
Connectors	
Video out	Mini jack, 1 Vp-p, 75 ohms, Unbalanced
Audio out	Mini jack, 7.7 dBs, imp.: less than 820 ohms
External mic	Monaural ø3.5 (VP-L850/L850D/L870)
General	
Power requirements	DC 8.4V (1.5A)
Power consumption	VP-L800U/L800 : 5.4W, VP-L850/L850D/L870 : 5.9W
*Recording, LCD ON	
Built-in mic	Condenser mic, omni-directional
Built-in speaker	Dynamic, 0.5 W standard
Operating temperature	0°C to 40°C (32°F to 104°F)
Dimension (W x H x D)	101 x 104 x 174 mm
Weight	780 g

Technické údaje

⚠ Následující technické parametry mohou být během výroby změněny bez předchozího upozornění.

Systém	VP-L800U/L800/L850/L850D/L870
Záznamový systém	Video: 2 rotující hlavy se spirálovitým snímáním FM Zvuk: FM mono
Video signál	PAL barevný, CCIR standard
Formát kazety	VP-L800U: 8mm VP-L800/L850/L850D/L870: Hi8 nebo 8mm
Rychlost pásky	SP: cca 20,051 mm/sec.
Režimy rychlosti	Záznam: pouze SP Přehrávání: SP
Záznamový čas	P5-120: 120 min.
Čas FF nebo REW	P5-120: cca 8 min.
Snímací prvek	CCD (Charge Coupled Device)
Rozsah opt.zoomu	22x
Ohnisková délka: f	3,6~79,2 mm
F	1,6
Průměr filtru	46 mm
Zaostřovací systém	vnitřní
Macro	Auto wide macro
Osvětlení minimální	0,3 lux
LCD monitor	
Rozměr/počet bodů	2,5 palce/123k
Metoda	TFT
Konektory	
Video výstup	Mini jack, 1V šš, 75 Ohmů, nesym.
Zvuk výstup	Mini jack, 7,7 dBs, imp.: menší než 820 Ohmů
Externí mikrofon	mono ø3,5 (VP-L850/L850D/L870)
Obecné parametry	
Napájecí napětí	DC 8,4 V (1,5A)
Power consumption	VP-L800U/L800: 5,4W, VP-L850/L850D/L870: 5,9W
*Recording, LCD ON	
Vestavěný mikrofon	Kondenzátorový, všesměrový
Vestav.reproduktor	Dynamický, 0,5 W standard
Provozní teplota	0°C - 40°C (32°F - 104°F)
Rozměry (š x v x h) v mm	101 X 104 X 174 mm
Hmotnost	780 g

Index

- A -	- E -
ABROAD63	EASY33
AC POWER ADAPTER18	EJECT22
ADJUST (LCD)26	ENTER button26
AF36	EXTERNAL MIC68
AUDIO53	
AUTO FOCUSING36	- F -
AUTO MODE38	FADE IN46
AUTO POWER OFF24	FADE OUT46
	FF (FAST FORWARD)55
- B -	FILTER DIAMETER68
BATTERY19	FOCAL LENGTH68
BATTERY LEVEL21	
BATTERY PACK19	- G -
BLC37	GHOST40
BRIGHTNESS26	
	- H -
- C -	HAND STRAP16
CAMERA18	Hi854
CASSETTE22	
CASSETTE HOLDER11	- L -
CLEANING58	LCD26
COLOUR (LCD)26	LENS9
CONTENTS2	LITHIUM BATTERY17
COUNTER55	
CUSTOM34	- M -
	MIRROR40
- D -	MOISTURE67
DATE42	MOSAIC40
DATE/TIME42	
DC CABLE18	- N -
DEMO50	ND FILTER52
DEW67	NEG40
DIGITAL ZOOM31	NTSC63
DIMENSION68	
DIS35	
DIS (LCD)35	
DISPLAY12	
DSE40	

Rejstřík

- A -	- F -
ABROAD63	Filtr - průměr68
Akumulátor20	Funkce BLC37
AUDIO53	Funkce DEMO50
Automatická expozice (AE)38	Funkce DIS35
Automatické vypnutí24	Funkce DSE40, 57
Automatické zaostření (AF)36	Funkce Edit Search (Najdi záznam)24
Auto Power Off24	Funkce Fade In/Fade Out46
	Funkce REWIND55
- B -	Funkce Snap Shot48
Barva (Colour) -nastavení26	Funkce STILL55
Bezpečná práce s videokamerou) ..5-7	Funkce TIME42
	Funkce White Balance (vyvážení bílé)49
- Č -	Funkce ZERO RETURN55
Čas - nastavení42	Funkce Zoom In/Out30
Čištění a údržba57	Funkce TIME42
CUSTOM34	Funkce White Balance (vyvážení bílé)49
	Funkce ZERO RETURN55
- D -	Funkce Zoom In/Out30
Dálkové ovládání15	Funkční prepínač (Power Switch) ..18
Datum - nastavení42	
Diagnostika videokamery64	- H -
Digitální Zoom31	Hlasitost reproduktoru56
DIS (digitální stabilizátor obrazu, pouze u modelu VP-L850/L850D/L870)35	Hledání záběru v záznamu29
Displej4, 5, 13, 26	
Doba záznamu20	- J -
Dobíjení19	Jas - nastavení26
DSE efekty v režimu CAMERA40	
	- K -
- E -	Kazeta - počítadlo13
EASY33	Kazeta - vyjmutí (EJECT)22
Efekt B/W40	Kazeta - použitelné typy22
Efekt CINEMA40	Kazeta - prostor, dvířka22
Efekt GOST40	Konektor AUDIO53
Efekt MIRROR40	
Efekt MOSAIC40	- L -
Efekt NEG40	LCD monitor - přehrávání záznamu28
Efekt SEPIA40	LCD monitor - snímání25
Efekt STROBE40	LCD monitor - nastavení, 26, 27, 56
Efekt WIDE40	Lithiová baterie - instalace17
EVF (Electronic Viewfinder) - viz hledáček Externí mikrofon68	
	- M -
	Monofonní Audio53

Index

- O -	START/STOP	23
OPERATION MODE	STILL	55
OSD	STOP	54
	STROBE	40
- P -	SYSTEM	68
PAL	S-VIDEO	54
PIP		
PLAY	- T -	
PLAYER	TAPE COUNTER	13
PORTRAIT MODE	TAPE EJECT	22
POWER CONSUMPTION	TAPE END	64
POWER REQUIREMENT	TIME	42
PROGRAM AE	TITLE	45
	TROUBLE CHECK	65
	TV MONITOR	53
- R -		
RECHARGING	- V -	
REC SEARCH	VIDEO	53
REMOTE CONTROL	VIDEO HEAD	58
REW (REWIND)	VOLUME	56
- S -	- W -	
SAFETY INSTRUCTION	WAIT-10S	15
SAND/SNOW MODE	WEIGHT	68
SELF-30S	WHITE BALANCE	49
SELF-END		
SELF DIAGNOSIS	- Z -	
SELF RECORD	ZERO RETURN	55
SELF TIMER	ZOOM	30
SEPIA		
SHOOTING		
SHOULDER STRAP		
SNAP SHOT		
SPEAKER		
SPECIFICATION		
SPORTS MODE		
SPOTLIGHT MODE		

Rejstřík

- N -	- S -
Napájecí kabel	Samospoušť
Napájecí napětí	Síťový adaptér
Nastavení videokamery	Snímání pomocí LCD monitoru
Nastavení barvy a jasu	Snímání pomocí LCD hledáčku
Nulový stav počítadla	Stav akumulátoru
	S - Video
- O -	Systém
Objektiv (LENS)	Systém Hi8
Obsah	Systém NTSC
Operační režim	Systém PAL
OSD	
Osvětlovací techniky	- T -
Ovládací prvky - popis	Tabulka časů nepřetržitého
	záznamu
- P -	Technické údaje
PAL	Techniky záznamu
Pásek na ruku	Titulek (TITLE) - nastavení a
PIP	výběr
Počítadlo pásky - návrat na nulu	Tlačítko EDIT +/-
Popruh pro přenášení	Tlačítko ENTER
Použití v zahraničí	Tlačítko FF (Fast Forward)
Program AE	Tlačítko MENU
(automatická expozice)	Tlačítko START/STOP
První videozáznam	Tlačítko STOP
Přehrávání záznamu	TV přijímač
Připojení k síťovému adaptéru	
Připojení k akumulátoru	- U -
Prislušenství	Údržba
- R -	- V -
Rejstřík	Váha
Reproduktor - nastavení ON/OFF	VIDEO
REWIND - zpětné přetáčení	Videohlavy
Režim FADE IN/FADE OUT	Vlastnosti videokamery
Režim MACRO	Vlhkost, kompenzace (DEW)
Režim Player	
Režim PORTRAIT	- Z -
Režim SAND/SNOW	Základy záznamu
Režim SPORTS	Zaostřování ruční/automatické
Režim SPOTLIGHT	Zatměvání - Fade In
Režim STANDBY	Záznamová kazeta -
Rozměry	vložení a vyjmutí
Roztmívání - Fade Out	Záznam - přehrávání
Ruční zaostření (Manual Focus)	ZOOM

THIS CAMCORDER IS MANUFACTURED BY:

**TATO VIDEOKAMERA BYLA VYROBENA
FIRMOU:**



***Samsung Electronics' Internet Home Page**

United Kingdom	http://www.samsungelectronics.co.uk
France	http://www.samsung.fr
Australia	http://www.samsung.com.au
Germany	http://www.samsung.de
Sweden	http://www.samsung.se
Poland	http://www.samsung.com.pl
Spain	http://www.samsung.es
Italia	http://www.samsung.it

***Samsung Electronics' Internet Home Page**

United Kingdom	http://www.samsungelectronics.co.uk
France	http://www.samsung.fr
Australia	http://www.samsung.com.au
Germany	http://www.samsung.de
Sweden	http://www.samsung.se
Poland	http://www.samsung.com.pl
Spain	http://www.samsung.es